



- Novo: aroTHERM dizalica topline
- Vaillant slavi 140. rođendan
- Novo: klima-uređaji VAI 3
- Radijatori vaiRAD postaju Vaillant



Dragi moji...

Dakle, uspio sam održati obećanje. Možda se netko među vama još sjeća da sam u prvom broju Vaillant plusa u prošloj godini obećao da te

godine više neću niti jednom riječju spomenuti krizu ni recesiju. Nije bilo jednostavno. Pisati o nečemu drugom, a ne o onome što je bila naša svakodnevica ili bar o posljedicama. Uбудuće ću dobro razmisliti prije nego si obećanjem postavim tako težak zadatak.

Ovrhe, predstečajne nagodbe, rebalans budžeta, predstojeći izbori, nove koalicije, mirovinski stupovi, broj nezaposlenih, saniranje zdravstva, različite afere i još čitav niz drugih tema zaokupljaju ovih dana pažnju svih nas. Tko bi i kako mogao odvratiti pozornost od ovih životno važnih tema? Vjerojatno nitko jer svaki razgovor, čak i onaj neobavezni uz kavu s

prijateljem, prije ili kasnije završi na nekoj od njih. Ipak, još samo nekoliko tjedana i sve će to, kao pokretom čarobnog štapića, pasti u drugi plan. Počet će Svjetsko nogometno prvenstvo.

Sve druge teme odjednom će postati manje važne. Prijatelji i obitelji konačno će razgovarati o nečemu drugom. Do jučer ljuti politički protivnici zajedno će navijati za naše dečke. I radnici i poslodavci, i lijevi i desni, i zaposleni i nezaposleni, i realni i društveni sektor, i muški i ženski, i stari i mladi, svi će odjednom imati ista očekivanja, iste želje, iste strepnje, iste misli i osjećaje. U kafićima će se gledati utakmice i prepričavati potezi i golovi. Svako tko imalo drži do sebe tih će dana imati dodatni posao - onaj selektora naše reprezentacije. Analizirat će se utakmice i taktike na tramvajskim stajalištima, u bolničkim hodnicima, u školskim klupama, na radnim mjestima. Svi će, bar na kratko, zaboraviti teme o kojima danas razmišljamo i razgovaramo.

Impressum

Vaillant plus izdaje:

Vaillant d.o.o.

Planinska 11, HR-10000 Zagreb

tel.: +385/1/6188-670

fax: +385/1/6188-669

www.vaillant.hr

vaillant-plus@vaillant.hr

Članovi uprave: Mario Opačak, Zvonimir Manenica

Uredništvo: Adonis Andrišević, Alan Babić, Dalibor Crnić, Tomislav Đurak, Mitja Janež, Marjan Kolouh, Mario Koprivnjak, Jasenka Ljubović, Mario Opačak, Krešimir Simon, Sunčana Starček, Boris Topličanec, Siniša Vasiljević

Priprema izdanja: Sunčana Starček

Grafička priprema: Design studio Expositus

Lektorica: Martina Šolčić

Tisak: Tiskara Velika Gorica d.o.o.

Staro Čiče, Jurja Habelića 70

10419 Vukovina

Ožujak 2014. godine

Besplatni primjerak

naklada: 2600 primjeraka

ISSN: 1334-2010

Za tiskarske greške ne odgovaramo!



Novosti

- 04 SEEDS program nagrađen
vairRAD postaje Vaillant



Proizvodi

- 05 aroTHERM dizalica topline



Događanja

- 12 Novi klima-uređaji VAI3
21 Moduli za regulacije



Nogomet, ta najvažnija sporedna stvar na svijetu, učinit će da kod nas sve druge stvari postanu sporedne.

I zato se ovom nogometnom prvenstvu veselim kao ni jednom do sada. I baš zato se iskreno nadam da će naši „vatreni“ proći svoju skupinu i što duže ostati u igri. Zato naprijed vatreni. Ono za što ćete vi igrati daleko je više od pukog sportskog nadmetanja.

Naravno, nogometna euforija neće zahvatiti samo našu zemlju. I ostali će na svoje načine, s možda drukčijom pozadinom, ali s jednakom količinom emocija pratiti zbivanja u Brazilu. I tvrtka Vaillant na svoj će način obilježiti Svjetsko nogometno prvenstvo. U skladu sa svojom politikom socijalne odgovornosti te dugogodišnjom tradicijom suradnje i pomoći organizaciji SOS Dječje selo, tvrtka Vaillant odlučila je da će za svaki postignuti zgoditak na međunarodnom

malonogometnom turniru zaposlenika koncerna Vaillant Group uplatiti određeni novčani iznos SOS Dječjem selu.

Dobili smo tako još jedno natjecanje u sklopu nogometnog prvenstva i doista lijep način da se djeca bez roditeljske skrbi svakom postignutom zgoditku dvostruko vesele.

Ponosan sam na ovakve inicijative i akcije tvrtke u kojoj radim te se iskreno nadam da će zaposlenici Vaillanta iz cijelog svijeta svojim zgodicima doprinjeti što većoj donaciji SOS Dječjem selu..



Događanja

- 08 Stručni skup na temu OIE
Suradnja s EVN Hrvatska
- 14 140 godina Vaillanta.
- 27 Viroexpo u Virovitici



Partnerstva

- 20 Trgovci na hokeju
Suradnja s dimnjačarima
- 27 Započeli programi edukacije
- 22 SI: Završna godišnja skupština
2013.
- 24 BiH: Donacija za SOS dječje
selo



Klubovi

- 09 KIV intervju: Bepo Trade d.o.o.
- 16 VSS intervju: Kos d.o.o.
- 26 Druženje VSS dežurni servisi



Partnerstva

- 18 Donacija sveučilištu u Splitu
Belmet 98
- 28 Vaillant Rusija u posjeti



Zanimljivosti

- 28 Vaše fotke



S.E.E.D.S - program održivosti

uvjerio stručni žiri

Vaillant Group je među prva tri dobitnika njemačke Nagrade za održivost 2013. Renomirani stručni žiri izabrao je program održivosti S.E.E.D.S. (op.a. Sustainability in Environment, Employees, Development & Products and Society, odnosno održivost u okolišu, kod zaposlenika, u razvoju i proizvodima te društvu) među prva tri dobitnika u kategoriji „njemačke najodrživije strategije budućnosti (korporacije)“. Vaillant Group provodi „uzorno dosljednu strategiju održivosti s jasno

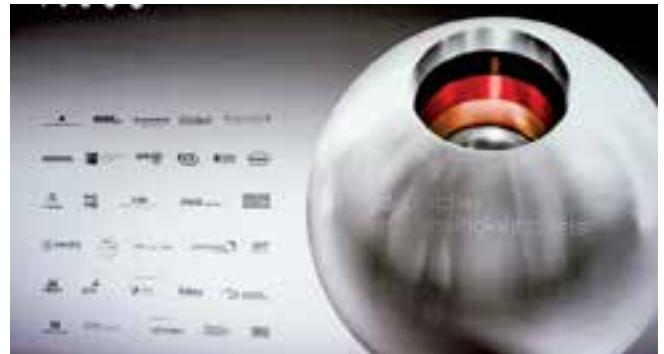

formuliranim obavezujućim ciljevima i konkretnim mjerama duž cijelog lanca vrijednosti“, navodi se u obrazloženju stručnoga gremija. Prvo mjesto dobio je distributer energije HSE, dok drugo mjesto dijele Vaillant Group i SAP AG. Za ovu vodeću europsku nagradu natjecalo se oko 600 tvrtki. Izvrstan plasman Vaillant Group velik je poticaj za brojne održive projekte i aktivnosti unutar koncerna.

S.E.E.D.S. - Sustainability in Environment, Employees, Development & Products and Society (op.a. održivost u okolišu, kod zaposlenika, u razvoju i proizvodima te društvu)

S.S.

Novo:

vaiRAD postaje Vaillant

Već duže od šest godina u našem se prodajnom programu nalaze panelni radijatori vaiRAD. U tom razdoblju vaiRAD je postao najprodavaniji radijator na našem tržištu te je svojom kvalitetom, pouzdanošću i prihvatljivom cijenom osvojio povjerenje kupaca.

Kako bismo ovaj radijator još više približili ostalim proizvodima iz našeg asortimana i povećali svijest i uočljivost naše robne marke kod krajnjih korisnika, odlučili smo preimenovati radijatore vaiRAD u Vaillant. Po svojim tehničkim specifikacijama, toplinskim učincima i dimenzijama radijatori će ostati identični dosadašnjima. Promjena naziva utjecat će manjim dijelom na vizualni izgled bočnih stranica samog radijatora i njegovog cjelokupnog pakiranja. Na bočnim stranicama logo vaiRAD mijenja se u logo Vaillant. Logo će se također mijenjati i na zaštitnom pakiranju, jamstvenoj naljepnici i uputama, odnosno na svim mjestima gdje se do sada pojavljivao naziv vaiRAD.

Kao i do sada, radijator Vaillant izrađivat će se u kompaktnoj



i ventilskoj varijanti, u dužinama od 400 do 3000 mm i visine 300 do 900 mm. U proizvodnom programu nalaze se tipovi 11, 21, 22 i 33, gdje prva znamenka označava broj panela, a druga broj konvektora unutar radijatora. Radijatori Vaillant izrađuju se od kvalitetnog, hladno valjanog čeličnog lima debljine 1,2 mm s posebnom antikoroziivnom zaštitom, koja uključuje Zn fosfatiranje, katodno temeljno bojenje, te elektrostatski nanos praškastog materijala, RAL9010. Uz radijatore se isporučuju i odgovarajući nosači. Jamstvo na radijatore ostaje 10 godina.

Početak proizvodnje radijatora pod nazivom Vaillant najavljen je za početak travnja, tako da se prve isporuke za naše tržište mogu očekivati krajem travnja, odnosno početkom svibnja.

S.V.



aroTHERM - dizalica topline

s inverterskom tehnologijom



Dizalica topline aroTHERM

Tijekom mjeseca travnja počinje prodaja nove generacije inverterske dizalice topline zrak-voda tvrtke Vaillant koja će zamijeniti dosadašnju dizalicu topline Genia Air robne marke Saunier Duval. Izvedba dizalice topline aroTHERM je u tzv. monoblok varijanti, odnosno sva se tehnologija nalazi u vanjskoj jedinici. Dizalica topline prepoznatljivog je Vaillantovog dizajna koji je istovremeno skladan i robustan.

Dizalica topline namijenjena je za grijanje i hlađenje unutarnjih prostora te pripremu potrošne tople vode. Uzevši u obzir da je smještena u vanjskom prostoru konstruirana je za pogonski rad na grijanju do vanjske temperature -20°C , hlađenju do 10°C te pripremi potrošne tople vode do -20°C . U povoljnim atmosferskim uvjetima moguće je postići temperaturu polaznog voda od 63°C . Primjena aroTHERM-a moguća je u monoenergetskim i hibridnim sustavima.

Osim dizalice topline koja će se proizvoditi u četiri izvedbe po pitanju toplinskog učinka (5, 8, 11 i 15 kW) na raspolaganju će biti i cijeli niz dodatnog pribora koji će omogućiti integraciju i u najzahtjevnije sustave.

- **VWZ MEH 61** je hidraulička stanica koja se sastoji od 3 upravljačke jedinice za aroTHERM, električnog grijača od 6 kW, ekspanzijske posude za grijanje, sigurnosnog ventila, prekretnog ventila za omogućavanje pogonskog rada grijanja, odnosno pripremu potrošne tople vode, osjetnika (VF1).
- **VWZ MEH 60** je stanica za dogrijavanje koja se sastoji od 6 kW električnog grijača te elektronike putem koje se provodi komunikacija između stanice i upravljačke jedinice.
- **VWZ MPS 40** je međuspremnik ogrjevnje/rashladne vode volumena 35 litara.
- **VWZ MWT 150** je izmjenjivač topline s integriranom cirkulacijskom crpkom, priključkom za punjenje te sigurnosnim ventilom.
- **VWZ AI** predstavlja upravljački modul koji se koristi u slučaju kada VWZ MEH 61 nije dio sustava, a potreban je radi programiranja rada dizalice topline.
- **calorMATIC 470/4** je nova generacija atmosferske regulacije koja je neizostavni dio sustava, a koristi se za programiranje rada sustava na grijanju i hlađenju.



Prikaz komponenata modula VWZ MEH 61

Regulacija je opremljena hidrauličkim planovima za konfiguraciju te predstavlja sam vrh upravljačke tehnologije i ujedno je prva takve vrste u svijetu koja može objediniti grijanje, hlađenje, pripremu potrošne tople vode putem upravljanja s više generatora topline te ventilacijskim uređajem (rekuperatorom zraka) recoVAIR.

Svakako je potrebno naglasiti da aroTHERM nije samo pojedinačni proizvod, već je pažljivo isplaniran sustav s cijelim nizom posebnih funkcija kako bi se krajnjim korisnicima ponudila vrhunska tehnologija s pametnim rješenjima. Posebne funkcije (karakteristike) sustava kao što je inverterska tehnologija upravljanja radom kompresora, elektronski ekspanzijski ventil, visokoučinkovita cirkulacijska crpka (razred A), aktivno hlađenje, mogućnost smanjivanja razine zvučnog tlaka, namještanje bivalentne točke za alternativni generator topline ili paralelan rad, odnosno triVAL način upravljanja koji omogućuje automatski odabir najučinkovitijeg izvora topline u cilju minimiziranja troškova samo su neke od funkcija kojima se ovaj sustav odlikuje. Usprkos činjenici da sustav aroTHERM predstavlja

sam vrh tehnologije bitna stavka odnosi se na pažljivo planiranje sustava. Postoji cijeli niz detalja vezano za instalaciju dizalice topline poput norme EN 12828 kako bi sva pravila struke bila zadovoljena, a zadovoljstvo korisnika bilo maksimalno.

Vanjska jedinica uređaja aroTHERM svakako je srce sustava, a koristi rashladno sredstvo R 410 A za postizanje vrhunskih performansi. Iparivač je izveden bakrenim cijevima s aluminijskim lamelama kako bi se povećala površina izmjene topline i optimizirao prijenos energije. Aluminijske lamele dodatno su presvučene specijalnim namazom plave boje koji ima funkciju sprečavanja zamrzavanja isparivača u nepovoljnim pogonskim uvjetima te pruža zaštitu u područjima gdje je visoka koncentracija soli, ali je i dobra zaštita od korozije.

Srce uređaja aroTHERM je rotacijski klipni kompresor s inverterskom tehnologijom koja omogućava njegov dulji pogonski rad, smanjuje broj uključivanja/isključivanja, osigurava konstantnu i stabilnu temperaturu, prilagođava toplinski učinak sukladno trenutačnim toplinskim gubicima objekta i dr.

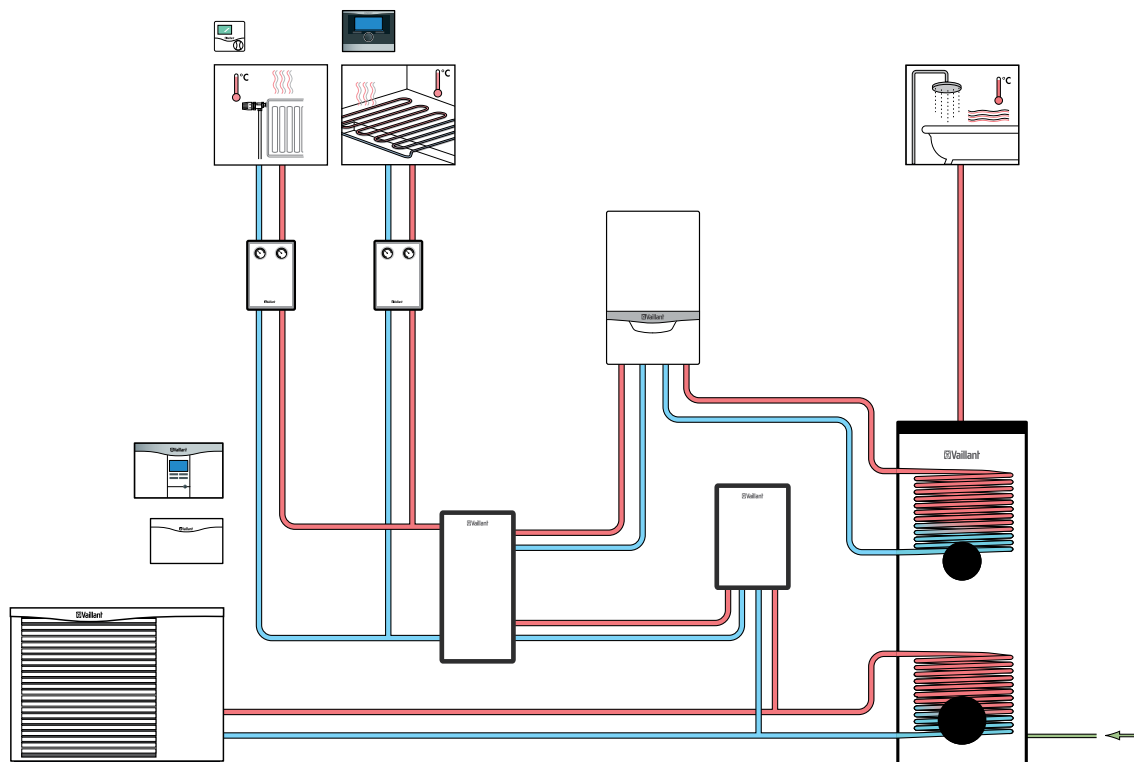

Sustav s dizalicom topline aroTHERM

U donjem dijelu kompresora s vanjske strane nalazi se i električni grijač od 30W koji ima funkciju predgrijavanja ulja u rashladnoj tvari, a rezultat je smanjenje viskoziteta ulja te se poboljšavaju svojstva podmazivanja što je bitno za rad kompresora u „hladnom stanju“.

Integracijom separatora tekućine ispred dvostrukog rotacijskog klipnog kompresora postignuta je njegova zaštita od mehaničkog oštećenja jer kod navedenog tipa nije moguće tlačenje tekućine.

Spremnik rashladne tvari ima dvojaku funkciju; s jedne strane sprečava ulazak tekućine u kompresor, a s druge strane štiti elektronski ekspanzijski ventil od plinovitog

stanja rashladne tvari tijekom dodatnog rashlađivanja. Elektronski ekspanzijski ventil optimalno adaptira rashladni krug u skladu sa zahtjevima pogonskog stanja, podiže se razina učinkovitosti isparivača, usklađuje doziranje volumena rashladne tvari u skladu s varijabilnim zahtjevima pogona, poboljšava COP, omogućava bidirekcijska kontrola u grijanju i hlađenju i nije potrebno dodatno podešavanje.

Aksijalni modulacijski ventilator omogućava visoku razinu učinkovitosti u radu dizalice topline kako bi osigurao adekvatno strujanje vanjskog zraka kroz isparivač te omogućio učinkovit rad sustava. Dodatna pogodnost leži i u činjenici da je aroTHERM opremljen funkcijom za smanjenje brzina vrtnje ventilatora čime se smanjuje razina zvučnog tlaka.

Na kraju možemo samo konstatirati da su inženjeri u odjelu za razvoj napravili odličan posao koji za rezultat ima prvi sustav s potpunom kontrolom uređaja za grijanje, hlađenje i ventilaciju u svijetu što je još jednom potvrdilo činjenicu da je Vaillant pionir u mnogim područjima tehnologije HVAC. Prepoznavši zahtjeve tržišta Vaillant je sustavom aroTHERM omogućio velikom broju korisnika visoki komfor uz minimalnu potrošnju energije ne izostavivši ekološki aspekt proizvoda. S njemačkim je inženjeringom bezbrižna budućnost osigurana.



Jednostavna integracija u okoliš aroTHERM



Sa stručnog skupa

„Mogućnosti primjene OIE“

Dana 20. veljače, 2014. godine u prostorima Hotela Antunović održan je 6. po redu skup „Mogućnosti primjene obnovljivih izvora energije“ u organizaciji Energetike marketinga. Unatoč recesiji i lošem gospodarskom stanju u državi, skup je okupio stotinjak sudionika koji su prisustvovali zanimljivim predavanjima. Skup je otvorio gospodin Ivor Županić, direktor Hrvatskog operatora tržišta energije (HROTE), najavom da će ove godine operatori tržišta energije za poticaje isplatiti gotovo dvostruko više sredstava nego što je isplaćeno u 2013. godini. Uslijedila su zanimljiva predavanja od kojih posebno valja istaknuti predavanja prof. dr. sc. Ljubomira Majdandžića koji je govorio o potencijalu otvaranja 30.000,00 radnih mjesta kroz masovnu solarizaciju Hrvatske (proizvodnja foto naponskih panela, proizvodnja ovesnog pribora, montaža...) te predavanje mr. sc. Ivana Medarca koji je govorio o velikom potencijalu hrvatskih šuma i obradivog zemljišta. Vaillant je na skupu



Sudionici Seminra za OIE

predstavio tehnologiju i karakteristike mikrokogeneracijskog uređaja ecoPOWER, a kvalitetu proizvoda potkrijepio je izuzetnim rezultatima koje je ostvario ecoPOWER instaliran u hotelu Tabor (Ljubljana, Slovenija). Ovim putem pozivamo sve koji žele pobliže upoznati mikrokogeneracijsku tehnologiju da posjete Vaillant d.o.o. i Centar za obnovljive izvore energije u kojem je instaliran ecoPOWER 4.7.

T.D.

Vaillant predstavio plinski program

u suradnji s EVN Hrvatska

U siječnju je distributer plina za Dalmaciju EVN Hrvatska organizirao prezentaciju u Dugopolju. Na prezentaciji su djelatnici EVN-a informirali projektante i instalatere o trenutnoj fazi plinifikacije Dalmacije. Naime, nakon što je plin stigao do Dugopolja, dobivene su sve potrebne dozvole za početak postavljanja plinovoda prema Splitu.

Nakon zanimljivih predavanja djelatnika EVN Hrvatska, Vaillant je dobio priliku prezentirati uređaje iz plinskog programa. Tom je prilikom posebno težište dano izuzetno širokoj paleti Vaillantovih kondenzacijskih uređaja. Osim širokog raspona učinka, visoke iskoristivosti, maksimalnog iskorištenja energenta u radu, posebno smo istakli novu generaciju zidnih plinskih kondenzacijskih uređaja ecoTEC/5.

Kao i do sada, Vaillant je predstavio dvije serije uređaja pro i plus. Kod novih, Plus uređaja ugrađen je sustav ELGA, odnosno elektronički sustav miješanja plina i zraka za izgaranje. To nam osigurava manju potrošnju plina, veću učinkovitost uređaja te nižu emisiju stakleničkih plinova. Osim uštede na potrošnji plina uređaji imaju i manju potrošnju električne energije budući da imaju ugrađenu visokoučinkovitu crpku, a ugradnja novih



Vaillantova prezentacija

elektroničkih dijelova osigurava i manju potrošnju električne energije u stanju mirovanja.

Tijekom veljače uređaji su predstavljani svim našim partnerima u Vaillantovom edukacijskom centru u Zagrebu.

B.T.



BEPO-TRADE 94 d.o.o.

Prodaja i montaža na Hvaru



Vila u mjestu Zavala

Za vrijeme održavanja zadnjeg sajma SASO u Splitu, u listopadu 2013. godine, Vaillantov štand posjetili su članovi Kluba instalatera Vaillant s otoka Hvara, s kojima uspješno surađujemo već više od deset godina, bez obzira na njihovu geografsku udaljenost. Tijekom ugodnog druženja dogovoreno je da početkom iduće godine dođemo na otok Hvar i predstavimo tvrtku BEPO-TRADE 94 u idućem broju časopisa Vaillant plus.

Sjedište tvrtke BEPO-TRADE 94 d.o.o. je u mjestu Svirče, gdje se ujedno nalazi i obiteljska kuća vlasnika tvrtke, gospodina Josipa Božikovića. Josip se prvenstveno bavi montažom centralnoga grijanja te vodovodnih instalacija, a ujedno je u partnerskom odnosu sa šogorom, gospodinom Lukom, koji vodi specijaliziranu trgovinu instalacijskim i vodovodnim materijalom te opremom za grijanje u gradu Jelsi.

Nakon završene obrtničke škole za vodoinstalatera, gospodin Božiković nije imao puno izbora te se zaposlio u Hvarskom vodovodu „Jelsa“ gdje je imao siguran posao i gdje je radio oko

četiri godine. Od samog početka Josip je imao želju i inicijativu pokrenuti vlastitu tvrtku za centralno grijanje te je ulagao u svoje znanje i vještine pohađajući različite seminare koji su mu bili na raspolaganju. Pred kraj domovinskog rata, na poziv svoje sestre odlazi u Wiesbaden u Njemačku te nastavlja karijeru u tvrtki svojega šogora koja se bavi instalacijama plina, grijanja te vodovodnim instalacijama. Tijekom iduće dvije i pol godine, Josip je uz podršku svojega šogora stekao nova stručna znanja i iskustva. Budući da nije imao mogućnosti produžiti radnu dozvolu, vraća se u Hrvatsku te odlučuje otvoriti vlastitu tvrtku 1994. godine. Kao i svaki početak, i ovaj je bio težak te je trebalo uložiti puno truda kako bi stekao ugled i reputaciju koju ima danas. S povećanjem obima posla, tvrtka se počela širiti 2000. godine kako bi se stigli odraditi svi dobiveni poslovi. Godine 2004. tvrtka proširuje svoju djelatnost te se počinje baviti i trgovinom. Danas BEPO-TRADE 94 d.o.o. ima ukupno sedam zaposlenih ljudi, od toga četiri u trgovini, a troje na montaži centralnoga grijanja te vodovodnih instalacija. Poslovanje tvrtke, kad je riječ o montažerskom dijelu, usko je vezano za turizam i turističku sezonu te činjenicu da se u razdoblju



Radni prostor u sklopu obiteljskog doma

od 1. lipnja do 1. listopada ne smiju izvoditi nikakvi radovi. Zbog toga je tvrtka često pod vremenskim pritiskom te se poslovi moraju završavati u znatno kraćim rokovima nego što je to uobičajeno. S druge strane, postoje razdoblja u godini kada se ne smije raditi, a radnicima je potrebno isplatiti plaće.

Prvi kontakti s Vaillantom datiraju iz vremena kada je gospodin Božiković osim vodovodnih instalacija radio na instalacijama centralnoga grijanja. Vaillantov električni kotao eloBLOCK bio je idealno rješenje te pouzdan i kvalitetan proizvod koji mu je trebao. S početkom nabavke i ugradnje Vaillantovih solarnih sustava, suradnja s tom tvrtkom nastavila se razvijati. Počeli su se ugrađivati kompleksniji solarni sustavi koji su se osim za pripremu tople vode koristili i za podršku grijanja. Alternativa električnim kotlovima za dogrijavanje takvih sustava bili su Vaillantovi zidni plinski uređaji koji su se spajali na spremnike ukapljenog plina. U budućnosti, gospodin Božiković svakako računa na novu generaciju Vaillantovih zračnih dizalica topline aroTHERM za koje smatra da su idealan proizvod koji će nadopuniti Vaillantov prodajni program. Za



Vila u mjestu Vrbanj

potencijalne buduće investitore važna mu je podrška Vaillantove tehničke službe u smislu izrade idejnog projekta s kojim će lakše prezentirati predloženo rješenje te opravdati ukupnu investiciju.

Kada se osvrne na svoj cjelokupni rad, može reći kako su kvalitetnoj suradnji s tvrtkom Vaillant pridonijele dvije osnovne činjenice, Vaillantov ovlaštenu servis iz Splita (Elektromehanika Dužević) koji mu je uvijek pružao maksimalnu tehničku podršku te odrađivao sva prva puštanja u pogon te pouzdana, fleksibilna i kvalitetna podrška tvrtke Vaillant iz Zagreba. S obzirom na geografski položaj te da je riječ o otoku, svi korisnici ugrađene Vaillantove opreme uvijek prvo zovu gospodina Božikovića, a njemu je svakako bitno da u što kraćem roku dobije potrebnu informaciju te adekvatnu podršku s kojom će riješiti pojedini problem. Zahvaljujući ovakvom profesionalnom pristupu te dobrim preporukama, BEPO-TRADE 94 d.o.o. danas uživa ugled pouzdane i kvalitetne montažerske tvrtke.

Kada govorimo o referentnim objektima koje je odradila tvrtka BEPO-TRADE 94 svakako ćemo prvo spomenuti prošlogodišnji uspješno odrađeni posao u mjestu Vrbanj na otoku Hvaru. Riječ je o prekrasnoj vili u koju je gospodin Božiković instalirao Vaillantov 1500 litarski spremnik buffer za solarnu podršku podnoga grijanja, zagrijavanje bazena te pripremu PTV-a. Spremnik se primarno zagrijava putem 5 vakuumskih kolektora, dok je dogrijavanje sustava izvedeno s električnim kotlom eloBLOCK. Najzanimljivije u cijeloj priči je da je kotlovnica odrađena u minimumu mogućeg prostora. Za unošenje spremnika bilo je neophodno srušiti dva zida, dok je za postavljanje solarne podstanice probijan armirano-betonski zid, jer drugoga rješenje nije bilo.

U mjestu Zavala, na južnoj strani otoka Hvara odrađen je još jedan prekrasan objekt s bazenom u kojem se zagrijavanje bazena te priprema PTV-a odrađuje preko 1000 litarskog međuspremnika u kombinaciji s 8 Vaillantovih pločastih kolektora. Montaža opreme na ovom objektu također je bila vrlo zahtjevna, kao prvo kod unošenja samog spremnika u kotlovnicu, a potom kod montaže kolektora na kosi krov s minimalnom mogućom površinom postavljanja.



Solarna podstanica međuspremnika vile Vrbanj



Pločasti kolektori vile u Zavali

Uz dinamiku posla i obaveze koje Josipa prate iz dana u dan, potrebno je istaknuti i to da mu je supruga zbog svojega posla živjela gotovo osam godina u Splitu te da je on svakoga vikenda putovao na relaciji Hvar-Split. Često se presvlačio u automobilu na putu prema trajektnoj luci kako bi na vrijeme stigao na trajekt u 17:30. Jedan petak urezao mu se duboko u sjećanje jer je malo kasnio te je trajekt već bio podigao rampu kada je on stigao u trajektnu luku. Činjenicu da bi mogao ostati na Hvaru jednostavno nije mogao prihvatiti te je skočio na ogradu trajekta koji se bio odmakao od obale gotovo metar i pol. Ljudi su počeli vikati, na

trajektu se oglasila sirena te je trajekt stao. Josip je završio na „neugodnom“ razgovoru kod kapetana, ali je ipak uspio doći u Split!

Slobodnog vremena kao i u svakom privatnom poslu ima vrlo malo, međutim, kada se oslobodi obveza, Josip rado obuče narodnu nošnju te zapleše „stare“ plesove na folkloru sa suprugom i svojim prijateljima. To su mu ujedno jedine prilike za druženje te mogućnost da zajednički nekamo otputuju.

A.B.



Kotlovnica vile u Vrbanju



Vakuumski kolektori vile Vrbanj



Novi klima-uređaji VAI 3

Spoj dizajna i štednje



Daljinski upravljač za VAI 3 / VAM 3

Za ovu godinu tvrtka Vaillant pripremila je nove klima uređaje split izvedbe. Uređaji će tržištu biti dostupni pod oznakom VAI 3 i VAM 3. Nova generacija klima uređaja odnosi se na mono i multi izvedbe split rashladnih sustava. Novim klima uređajima zajednički je visoki komfor i ušteda energije zahvaljujući inverterskoj tehnologiji koja je primijenjena kod svih modela. Svi uređaji predviđeni su za hlađenje i grijanje, a usklađeni su s novim europskim regulativama koje se odnose na direktivu ErP za klima uređaje do 12 kW. Ovdje je riječ o direktivi koja pokriva klima uređaje energetskih razreda A, A+ i A++, faktori hlađenja/grijanja, EER/COP veći od 4,6/3,8.

Svi su modeli opremljeni potpuno novim sustavom pročišćavanja i rashlađivanja zraka koji se sastoji od aktivne ionizirajuće tehnologije, zajedno s dva specijalna filtra, a to su filter za prašinu te srebrni ionizirajući filter. Iz tablice se može dobiti uvid u novi prodajni program klima uređaja, podijeljen prema modelima:

Tip	Učinak	Model
Mono split inverter	025	VAI 3-025 WN
	035	VAI 3-035 WN
	050	VAI 3-050 WN
Multi split 2x1 inverter	025 + 025	VAM 3-050 W2N
	025 + 035	VAM 3-060 W2N
Multi split 3x1 inverter	025 + 025 + 035	VAM 3-085 W3N
Multi split 4x1 inverter	025 + 025 + 025 + 035	VAM 3-085 W4N

Novi klima uređaji odlikovat će se mnogim novim značajkama. U vizualnom smislu bit će ekskluzivnog bijelog dizajna s elegantnim skrivenim LCD srebrnim digitalnim zaslonom, dizajniranim u skladu sa zahtjevima Vaillant Group.

Svi modeli imat će aktivni ionizator (plazma ionizator), srebrni ionizirajući filter (2 komada) te poliesterski filter protiv prašine (2 komada). Na taj način osigurava se potpuni način čišćenja zraka u prostoriji. Aktivni ionizator (plazma ionizator), omogućava stalan dotok iona u prostor. Ionizator stvara ione koji pri raspršivanju u prostoru uništavaju mikroskopske čestice prašine i prljavštine iz zraka. Dakle, ne samo da u kombinaciji sa srebrnim ionizirajućim filterima utječe na uništavanje bakterija u zraku, već istovremeno poboljšava kvalitetu zraka osvježavajući ga (rashlađivanje zraka, za ugodan boravak u tom prostoru).

Potrebno je istaknuti da su svi novi modeli VAI 3/VAM 3 dizajnirani za budućnost, jer je prilikom konstruiranja



težište bilo na očuvanju energije i brizi o okolišu. Posebne značajke novih modela odnose se na unutarnju jedinicu koja je izuzetno atraktivno dizajnirana, a ima i LCD zaslon koji krajnjem korisniku prikazuje korisne informacije. To se prvenstveno odnosi na informacije o načinu rada uređaja, trenutnim zadanim postavkama temperature i aktivnosti uređaja.

Posebne funkcije kao što je srebrni ionizirajući filter, izbor načina rada ventilatora, X-fan automatska regulacija rada ventilatora, opcija dnevnog programiranja sa satom, pročišćavanje zraka, funkcija I Feel, funkcija spavanje, funkcija spremnog starta te aktivni ionizator, osmišljene su kako bi se korisnicima osigurala maksimalna udobnost. Unutarnja jedinica isporučuje se i s moderno dizajniranim bijelim daljinskim upravljačem.

Da ne biste pomislili kako je razvoj novih modela usmjeren samo na unutarnje jedinice, moramo napomenuti i nekoliko bitnih značajki vezanih za vanjske jedinice. Posebna pažnja posvećena je zaštiti vanjske jedinice od vanjskih utjecaja i zaštiti od buke. Ona je u potpunosti zaštićena od utjecaja korozije, a tihi rad postignut je dodatnom zaštitom kompresora. Priključni ventili na bočnoj strani vanjske jedinice također su zaštićeni poklopcem.

Već smo u gornjem dijelu teksta napomenuli da je posebna pažnja posvećena očuvanju energije, što se odnosi na brigu o okolišu. Korištenjem inverterske tehnologije postiže se najviša moguća modulacija rada uređaja putem visoke modulacije rada kompresora. Ekspanzijskim ventilom upravlja se elektronski što utječe na očuvanje energije uslijed visoko učinkovitog postizanja željene temperature u prostoru. Novi modeli klima uređaja koriste rashladni medij R 410 A, koji se po svojim fizikalnim karakteristikama ubraja u visokoučinkovite rashladne medije potpuno bezopasne za okoliš.

Svojim novim proizvodom iz segmenta rashladne tehnike Vaillant ponovno krajnjim korisnicima nudi visoko sofisticiran uređaj, modernog dizajna i visoke kvalitete. Jednako tako ističe brigu za zaštitu okoliša te maksimalnu uštedu primarne energije.

Pozivamo vas da nas posjetite u Vaillantovom Edukacijskom Centru gdje se i u praksi možete uvjeriti u sve vrhunske karakteristike novih Vaillantovih klima uređaja serije VAI 3 i VAM 3.

B.T.



VAI 3 unutarnja jedinica



VAI 3 vanjska jedinica



Vaillant slavi 140. rođendan.

Podsjetimo se najvažnijih godina i dostignuća.



1874. - Johann Vaillant osniva svoj obrt
Johann Vaillant 1. kolovoza, 1874. godine osniva svoj obrt za izradu crpki i obradu bakra. Time započinje jedinstvena uspješna priča koja je promijenila gotovo cijeli svijet.



1894. - Vizionar patentira revolucionarnu inovaciju
Johann Vaillant prijavljuje patent za svoju inovaciju „plinska kupaonska peć zatvorenog sustava“ koja će postati prava revolucija za kupaonice.



1899. - Zec postaje lice robne marke
Johann Vaillant, listajući neki časopis, zapazio je crtež zeca u jajetu i odlučio je: ovaj zec postat će moj zaštitni znak.



1961. - Ponovno revolucija u tehnici grijanja
Vaillant je prva tvrtka na svijetu koja uvodi inovativni plinski zidni uređaj za centralno grijanje pod nazivom „Circo-Geyser MAG-C 20“.



1967. - Kombinirana inteligencija
Vaillant uspijeva u jednom uređaju spojiti ono najbolje do sada, plinsko grijanje i pripremu potrošne tople vode u novom „Combi-Geyser VCW 20“.



1991. - Vaillant postaje ekološki svjestan
Vaillant rano postavlja standarde ekološke prihvatljivosti uređajem Thermoblock s vrlo niskim emisijskim vrijednostima štetnih plinova.



2001. - Novi milenij započinje sa smiješkom
Uvođenjem nove generacije kondenzacijskih uređaja kao npr. ecoTEC i ecoCOMPACT, Vaillant daje svoj novi doprinos učinkovitosti i prepoznatljivom Vaillantovom „smiješak“ dizajnu.



2006. - Njemačka ostaje zemlja proizvodnje broj jedan
Vaillant u Gelsenkirchenu započinje proizvodnju dizalica topline geoTHERM i time se jasno izjašnjava za Njemačku kao zemlju proizvodnje.



2008. - Sunce sviće u Gelsenkirchenu
U Gelsenkirchenu Vaillant godišnje proizvede do 150.000 pločastih solarnih kolektora ukupne kolektorske površine od oko 370.000 m².



1905. - Sjedeća velika ideja zapravo je mala
Vaillant kao prvi proizvođač na svijetu uvodi zidni plinski grijač tople vode pod nazivom „Geysir“, danas poznat kao uređaj MAG.



1924. - Plinsko centralno grijanje Vaillantov je izum

Brojne sobne peći ili kamin ložišta od sada zamjenjuje samo jedan uređaj - plinski zidni kotao za centralno grijanje, koji zahvaljujući radijatorima zagrijava više prostorija odjednom.



1955. - Rock-'n'-roll i topla voda Vaillant
Njemačka doživljava privredno čudo, a Vaillant slavi proizvodnju svog milijuntog poslijeratnog Geysera.



1995. - Objedinjuju se proizvodnja i razvoj uređaja

Vaillant predstavlja svoj prvi plinski zidni kondenzacijski uređaj koji je rezultat vlastitog razvoja i proizvodnje.



1997. - Vaillant ide put sunca

Uvođenjem solarno termičkih sustava za pripremu potrošne tople vode Vaillant proširuje svoju ponudu i na područje obnovljivih izvora energije.



1999. - Veliki jubilej

Vaillant slavi: 40 milijuna prodanih uređaja, Njemačku nagradu za kvalitetu te 125. rodendan.

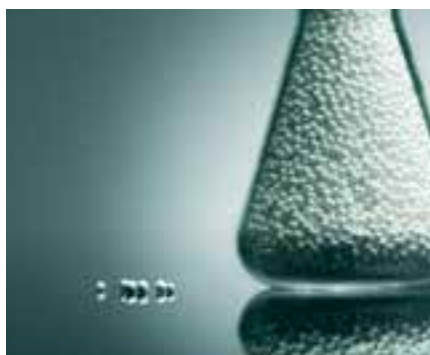

2010. - zeoTHERM - inovacija i učinkovitost
Zeolit plinskom dizalicom topline zeoTHERM korisnici po prvi puta mogu koristiti prirodnu toplinsku energiju koja nastaje spajanjem zeolita i vode.



2013. - Nastavlja se put ekologije

Vaillant dalje proširuje segment štedljivih uređaja te uvodi kondenzacijski uređaj ecoTEC plus veće snage (80-120kW), multifunkcionalni spremnik aLISTOR exclusiv te dizalicu topline zrak/voda aroTHERM.



2014. - Vrijeme je za slavlje

Vaillant slavi svoj 140. rodendan. Vizija našeg osnivača ostavila je neizbrisiv trag u razvoju tvrtke ali prije svega u komforu stanovanja u kojem danas uživamo.

S.S.



Predstavljamo Kos d.o.o.

član VSS-a iz Kotoribe



Gospodin Željko Kos u uredu

U simpatičnom međimurskom mjestu Kotoriba posjetili smo našeg dugogodišnjeg partnera i ovlaštenog servisera tvrtku Kos d.o.o.

U ugodnom razgovoru cijelu povijest tvrtke Kos d.o.o. ispričao nam je njezin vlasnik i osnivač, gospodin Željko Kos. Priča je doista zanimljiva i otkriva puno detalja o tvrtki koja je prisutna na hrvatskom tržištu više od 30 godina.

Sada već davne 1982. godine, gospodin Željko Kos pokrenuo je obrt za izradu strojarskih instalacija u kojem je bilo zaposleno nekoliko djelatnika. Kako su količina posla i zahtjevnost izvođenja instalacija bili u stalnom porastu, kroz desetak godina pojavila se potreba za paralelnim otvaranjem tvrtke. Tvrtka je bila registrirana za obavljanje strojarskih radova kao i obrt, ali i za mnoge druge djelatnosti koje obrt nije mogao obavljati. Tako je gospodin Kos 1993. godine otvorio tvrtku pod nazivom Grijanja Kos d.o.o.

U sljedeće dvije godine paralelno je djelovao kroz obrt i tvrtku nakon čega su uvidjeli da je povoljnije djelovati kao društvo s ograničenom odgovornošću te su obrt ugasili. Od 1995. godine ostaje samo tvrtka Grijanja Kos d.o.o., a 2007. godine mijenja ime u Kos d.o.o. Gospodin Kos kaže kako se na promjenu naziva odlučio iz razloga što nije želio zbunjivati potencijalne klijente. Tvrtka osim što se bavi instalacijama grijanja, radi još i sa sustavima hlađenja, plinskim instalacijama, ventilacijom, hidro instalacijama, a djelomično i elektroinstalacijama te su ovlašteni za servisiranje Vaillantovih uređaja i opreme. Gospodin Kos naglašava da elektroinstalacije rade samo za uređaje koje sami instaliraju i puštaju u pogon jer njegov brat ima tvrtku koja se bavi elektroinstalacijama.

Danas Kos d.o.o. zapošljava ukupno 24 radnika koji su



Poslovni objekt Kos d.o.o.



uglavnom podijeljeni u četiri operativne grupe za instaliranje različitih uređaja i sustava, dok je jedna operativna grupa za servis koja se sastoji od tri djelatnika zadužena i za elektroinstalacije.

Ponosno ističu činjenicu kako posjeduju ovlaštenje za plinske instalacije od većine distributera plina u Republici Hrvatskoj, posjeduju i licencu za rad s ukapljenim plinom tako da usluge izvedbe plinske instalacije mogu ponuditi na području cijele Lijepe naše.

Prvi kontakt s Vaillantom ostvaruju u vrijeme plinifikacije Hrvatske kada je došlo do velike ekspanzije posla s plinskim instalacijama i kada je svakodnevno ugrađivana velika količina plinskih uređaja. Gospodin Kos prisjeća se kako je u to vrijeme Vaillant bio izrazito aktivan na cijelom tržištu Republike Hrvatske. Intenzivno se radilo na pronalaženju novih i kvalitetnih partnera koji bi na kvalitetan način proširili tadašnju servisnu mrežu. Prema riječima gospodina Kosa, taj potez bio je ključan u preuzimanju hrvatskog tržišta i zbog toga Vaillant drži veći dio tržišta plinskih uređaja za grijanje i pripremu tople vode do danas.

Najvećom kvalitetom Vaillanta smatra široku paletu kvalitetnih proizvoda, dostupnost rezervnih dijelova i dobro razvijenu servisnu mrežu koja krajnjim korisnicima jamči besprijekorno funkcioniranje uređaja.

Prisjetio se gospodin Kos jedne filozofije poslovanja koju je davno čuo na Vaillantovom skupu: „Vaillant - instalater - serviser - krajnji korisnik, ove četiri karike od kojih je svaka jednako važna moraju funkcionirati kao jedna obitelj. Mislim da je to ostvareno i zbog toga svi zajedno imamo dobre rezultate.“

Servisni dio tvrtke funkcionira vrlo dobro. Imaju operativnu grupu za servis koja je spremna odgovoriti na svaki zahtjev. Servisnim uslugama uglavnom pokrivaju međimursko područje, ali poseban tretman imaju objekti na kojima su radili izvedbe sustava grijanja ili hlađenja - za njih udaljenost ne predstavlja problem. Kada se pojavi potreba, organizira se odlazak servisne ekipe na objekt i u najkraćem mogućem roku otklanja se eventualni kvar sustava. Gospodin Kos ponosno ističe da takvim pristupom često dobivaju pohvale klijenata da su reagirali brže od lokalnih serviseri.

Kada smo ga upitali za slobodno vrijeme i kako ga provodi, gospodin Kos se zadovoljno nasmijao i rekao: „Kroz svoj radni vijek organizirao sam tvrtku tako da sam zaposlio suprugu i dva sina. Stariji sin je magistrirao strojarstvo, smjer termotehnika te on sada već tri i pol

godine radi ovdje, a zadužen je za strojarski dio. Mlađi sin magistrirao je elektrotehniku, smjer automatika, on je zadužen za kontrolu i rad servisa i ostalih stvari koje su vezane za tu djelatnost. U poslu mi je bitno uživati jer si mogu dozvoliti da odem kada hoću. Imam puno hobija: skijanje zimi, plivanje ljeti, a uz to i brzo hodanje, tenis, stolni tenis, nogomet, kartanje i još brojni drugi. Kvalitetnom organizacijom posla uvijek mogu imati dovoljno slobodnog vremena i bez obzira na trenutno vrijeme krize, nikada mi nije bilo ljepše raditi nego danas. Još uvijek imam veliku volju za rad i veselim se svakom novom radnom danu.“

Na upit o budućim planovima gospodin Kos odgovara: „Imamo planova za budućnost. Kada se popravi ekonomska situacija, na već osiguranom zemljištu želimo izgraditi novi poslovni objekt (uz postojeći u kojem djeluju na 1280 m²) s velikom halom u kojem bismo mogli proširiti svoje kapacitete te zaposliti nove djelatnike.“

Na kraju razgovora gospodin Kos poručuje čitateljima: „Svakom čitatelju želim da uživa u svom djelokrugu i da mu to bude prva životna naplata, a materijalna naplata i moneta neka mu budu sporedna naknada za njihov rad i na taj ćemo način svi postići visoki stupanj zadovoljstva.“

Zahvaljujemo gospodinu Kosu na izdvojenom vremenu za ovaj intervju, cijela ekipa Vaillanta želi mu sve najbolje u daljnjem radu te da i ubuduće zadrži visok stupanj zadovoljstva koji ga krasi.

M.K.



Servisna ekipa spremna za pokret



Sveučilište u Splitu

Vaillantova donacija za laboratorij

U okviru studija Konstrukcijskog strojarstva na sveučilišnom odjelu za stručne studije Sveučilišta u Splitu u tijeku je osnivanje Laboratorija termodinamike i mehanike fluida, obnovljivih izvora energije i energetskih postrojenja. Prostorni preduvjeti za osnivanje laboratorija ispunjeni su otvaranjem nove zgrade Odjela u Kopilici u Splitu u ožujku 2013. godine. Svrha laboratorija bit će podrška sustavu izobrazbe studenata u okviru kojeg bi se demonstrirala temeljna i praktična znanja iz pripadajućih nastavnih predmeta: tehnička termodinamika, mehanika fluida, obnovljivi izvori energije te plin i plinske instalacije. Dinamika opremanja laboratorija ovisit će o raspoloživosti vlastitih sredstava, javnih fondova te donacijama gospodarstvenika.

S obzirom da Vaillant slovi kao jedan od vodećih proizvođača opreme iz područja tehnike grijanja, predstavnici Sveučilišta u Splitu obratili su nam se za podršku u skladu s mogućnostima. Budući da je tvrtka Vaillant oduvijek podržavala projekte za izobrazbu studenata, odlučili smo se za donaciju plinskoga zidnog visokoučinskog kondenzacijskog uređaja za grijanje ecoTEC pro VU 256-3, koji će uskoro biti instaliran u novome laboratoriju.

Nadamo se da će laboratorij biti opremljen u skladu s planovima te da će i ostali proizvođači opreme za grijanje



podržati ovaj projekt kako bi budući studenti imali što bolju mogućnost praktičnog usavršavanja.

A.B.

„4Pa test“ spašava živote!

Provjera efikasnost prozračivanja.

U zatvorenom prostoru djelovanje trošila (plinsko, uljno ili na kruta goriva) koje uzima zrak za izgaranje iz prostorije uz istovremeni rad npr. odsisnog ventilatora ili kuhinjske nape, može dovesti do pada tlaka u prostoriji. Do takve opasne situacije pada tlaka također može dovesti i loše prozračivanje prostora u kojem se trošilo nalazi. Rezultat takve situacije je povrat dimnih plinova u prostor i

slijedom toga trovanje ugljičnim monoksidom.

Želimo vas podsjetiti na jednu tipičnu pogrešku koja vrlo brzo može dovesti do smrtnog slučaja. Primjerice, stranka ima plinsko trošilo tipa B ili kamin na drva, te odluči zamijeniti stare dotrajale prozore novima, koji ne propuštaju nimalo zraka. Često se dogodi da su obavezni zračni kanali za dovod



svježeg zraka iz nekog razloga djelomično ili potpuno izvan funkcije. Ako se u blizini nalazi odsisni ventilator ili kuhinjska napa cijela se situacija dodatno pogoršava. Sve navedeno dovodi do pada tlaka tj. podtlaka koji je u prostoriji veći od samog propuha dimnjaka, što pak uzrokuje povrat dimnih plinova u prostoriju.

Dakle, ovdje je riječ o padu tlaka, odnosno podtlaku u prostoriji. Sigurno se pitate koliki je dozvoljeni odnosno prihvatljivi pad tlaka? Za sva trošila s otvorenim ložištem on iznosi 4 Pa (0,04 mbar-a). Prema vrijednosti od 4 Pa ovaj je test i dobio ime.

Vrijednost od 4 Pa vrlo je mala, no ipak se može na jednostavan način izmjeriti odgovarajućim instrumentom. Preporučuje se redovito izvođenje „4Pa testa“, osobito prilikom prvog stavljanja trošila u pogon, kao i nakon izvođenja nekih promjena. Redovne kontrole spašavaju živote.

Kako provjeriti efikasnost prozračivanja, odnosno izmjeriti podtlak?

Tvrtka MRU GmbH, poznati Njemački proizvođač analizatora dimnih plinova, razvila je specijalni, vrlo precizni diferencijalni digitalni manometar tip MFplus. Za izvođenje „4Pa testa“ može se koristiti i sam analizator

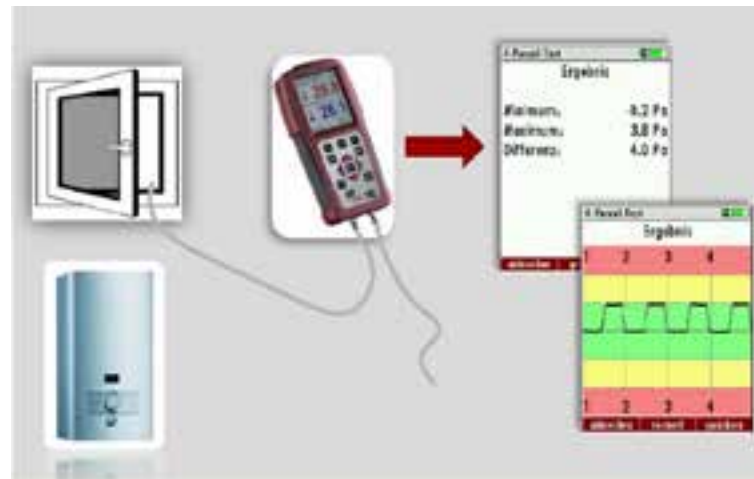

uključimo sve postojeće ventilatore/ nape za ventilaciju prostorija. Prozori ostaju otvoreni. Manometar i dalje pokazuje nulu.

3. Zatvorimo prozore/vrata, pričekamo oko 30 sekundi i kontroliramo pad tlaka.
4. Ponovo otvorimo prozore/vrata, pričekamo oko 30 sekundi, manometar ponovo mora pokazivati nulu.
5. Još jedanput ponovimo točku 3 i 4.
6. Na kraju opet ponovimo sve kao u točki 3, pričekamo 30 sekundi i kontroliramo pad tlaka.

Kod zatvaranja prozora/vrata potrebno je uspostaviti

BELMET 97

dimnih plinova SPECTRAplus u kojem je integrirana ova opcija mjerenja.

Manometar se prilikom mjerenja nalazi u prostoriji. Opremljen je s dva priključka. Jedan priključak ostaje otvoren prema prostoru, dok se tanka kapilarna cijev na drugom priključku provuče kroz ključanicu ili se pored brtve prozora postavi van (vidi sliku). Time dobijemo dvije mjerne točke i istovremeni mjerimo vanjski i unutarnji tlak - kao rezultat manometar pokazuje razliku.

1. Test počinje s otvorenim prozorima/vratima, trošilo ne radi te su ventilator, odnosno napa isključeni. Manometar pokazuje nulu.
2. Uključimo trošilo na maksimalnu snagu i istovremeno

najnepovoljnije uvjete za djelovanje trošila s gledišta dovoda svježeg zraka. Za vrijeme zatvorenih prozora preporučljivo je s detektorom MRU tip 300CO kontrolirati prostoriju na povrat dimnih plinova, a samim time i prisutnost opasnog ugljičnog monoksida.

Vrijeme izvođenja testa je 5 minuta. Digitalni manometar MFplus ima mogućnost pohrane i ispisa podataka, numerički i grafički u obliku dijagrama, kako je prikazano na slici. Na dijagramu se jasno vidi mali porast tlaka u trenutku zatvaranja prozora i potom pad tlaka, koji ne smije biti ispod propisane vrijednosti od 4 Pa. Ako govorimo o trošilu s dovodom zraka neovisno o zraku u prostoriji, vrijednost pada tlaka onda iznosi 8 Pa.



Veletrgovci navijaju

za Medvjede

Kao ponosni sponzor hokejaškog kluba Medveščak (još od 2009. godine), Vaillant je i ove godine pridonio užarenoj atmosferi za vrijeme Arena Ice Fevera te je ugostio djelatnike tvrtki Petrokov i Žepoh i njihove goste na utakmicama Medveščaka u Areni Zagreb.



U razdoblju od 23. do 27. siječnja i Vaillantovi su gosti sudjelovali u obaranju rekorda u najglasnijem navijanju, najvećem broju navijačkih šalova kao i u najvećem broju navijačkih rekvizita s Medveščakovim obilježjima. Rezultatski je bilo uspješno, uz dvije dobivene i jednu izgubljenu utakmicu te osigurano doigravanje, ali ono po čemu se pamti dolazak na Medveščakove utakmice je odlična, pozitivna atmosfera i prilika za druženje s poslovnim partnerima u opuštenom sportskom ozračju.

Ovom prilikom zahvaljujemo našim gostima na lijepom druženju u nadi da se još ove sezone ponovo vidimo na utakmicama doigravanja u kojima naši Medvjedi sigurno neće biti lak protivnik KHL divovima

A.A.

Vaillant i dimnjačari

Održana prezentacija za dimnjačare u Vukovaru i Zagrebu

Tijekom prosinca 2013. godine održana je prezentacija dimovodnog programa Vaillant za dimnjačare.

Prezentacija je održana na dvije lokacije. U Zagrebu je u Vaillantovom Edukacijskom Centru održana prezentacija za dimnjačare grada Zagreba, dok je za dimnjačare Slavonije i Baranje prezentacija održana u Vukovaru, u prostorima tvrtke Tehnostan u toplani Olajnica.

Odaziv na prezentaciju bio je vrlo dobar. Ukupno je prezentaciji prisustvovalo više od 70 majstora dimnjačara.

Povratne informacije od majstora dimnjačara govore da su izrazito zadovoljni održanom prezentacijom te bi prema njihovim riječima i češće trebalo organizirati edukaciju za dimnjačare kako bi bili u tijeku s razvojem novih tehnologija. Drago nam je da su prepoznali našu inicijativu i možemo reći da ćemo suradnju sigurno razvijati u tom smjeru.

Ovim putem želimo posebno zahvaliti na nesebičnoj podršci i pomoći gospodinu Goranu Bendri iz tvrtke Tehnostan iz



Prezentacija na skupu dimnjačara

Vukovaru i gospodinu Nenadu Zrinskom, tajniku Udruženja obrtnika Grada Zagreba, Sekcija dimnjačara. Bez njih bi bilo puno teže organizirati ovakav događaj.

A.A.



Moduli - dodatak regulacijama

Rješenje za svaki zadatak

Tvrtka „Vaillant“ u svom prodajnom programu ima niz različitih vrsta regulacija koje mogu odgovoriti i na najveće zahtjeve krajnjih korisnika, a oni se mogu odnositi na regulacije većeg broja različitih vrsta grijanja, solarnih sustava, geotermalnih izvora topline itd.



Modul VR 39

No da bi ova regulacija bila kompatibilna sa svim vrstama uređaja i omogućila kaskadna vođenja uređaja kao i dodatna proširenje potrebni su nam moduli.

Tvrtka „Vaillant“ podijelila je module u tri vrste: moduli za kaskadno upravljanje uređaja, moduli za proširenje regulacije te moduli za povećanje kompatibilnosti regulatora.

Kod kaskadnog upravljanja uređaja putem regulacija calorMATIC 630 i auroMATIC 620 postoje tri različitih modula:

- **VR 30** - modul za kaskadno upravljanje uređaja koji se priključuju putem rednih stezaljki 7-8-9
- **VR 31** - modul koji omogućava priključenje svih uređaja koji imaju 220V redne stezaljke (npr. 3-4) na svojim elektronskim pločama; ovdje dolaze u obzir gotovo svi uređaji na tržištu
- **VR 32** - modul za kaskadno vođenje uređaja s priključnim stezaljkama e-BUS
- **Modul VR 40** (ili popularni naziv modul „2 od 7“) omogućava dodatno priključenje i regulaciju dviju određenih komponenti u sustavu grijanja ili pripremu PTV kao što su: upravljanje eksternom crpkom grijanja, recirkulacijskom crpkom za PTV, eksternim magnetskim ventilom, kuhinjskom napom, dojavom smetnje na uređaju...
- **Moduli** koji omogućavaju kompatibilnost različitih vrsta regulacija s različitim vrstama uređaja novi su proizvodi u Vaillantovom prodajnom programu:

- **VR 36** - modul koji omogućava kompatibilnost termostata on-off (npr. calorMATIC 240) s novim kondenzacijskim uređajem ecoTEC/5
- **VR 37** - modul koji omogućava priključenje



Regulacija calorMATIC 350



Regulacija calorMATIC 470/470f

sobnih termostata s priključnim stezaljkama 7-8-9 (npr. calorMATIC 330 ili calorMATIC 332) na novi kondenzacijski uređaj ecoTEC/5

- **VR 39** - modul koji omogućava priključenje regulacija e-BUS calorMATIC 350(f), 370(f), 450(f), 470(f) na atmo/turboBLOCK, aquaBLOCK, atmoVIT i ecoVIT uređaje.

Svi ovi moduli odlikuju se malim dimenzijama i jednostavnim spajanjem pa ih kao takve serviseri rado koriste za rješavanje tehničkih zadataka koje pred njih postavljaju naši krajnji korisnici.

K.S.



10. svečana skupština 2013.

za Vaillantove partnere u LP baru, Stara Ljubljana



Ciril Marcen, prvo mjesto po prodajnim rezultatima za 2013. g.

Kraj godine trenutak je kada se osvrnemo unatrag i analiziramo rezultate našeg poslovanja za prethodnu godinu. Taj je trenutak za djelatnike Vaillanta došao nekoliko dana prije završne godišnje zabave za naše poslovne partnere. Tada se usredotočimo na brojeve i dolazimo do konačnog rezultata naše tvrtke koji je najvećim dijelom izravno vezan uz rad naših partnera. Predstavljanje rezultata tradicionalno je uvodna tema službenoga dijela naših skupština, a tako je bilo i 12. prosinca, 2013. godine na skupštini Vaillantovih partnera u LP baru, u starom dijelu Ljubljane. LP bar smješten je u lobiju Slovenske akademije za znanost i umjetnost (SAZU) te je zbog svoje dvorane bio idealan prostor za proslavu 10. obljetnice tvrtke Vaillant u Sloveniji. Upravo je obljetnica bila razlog zašto smo se odlučili skupštinu organizirati drugačije nego inače, te skratiti službeni dio susreta i posvetiti se druženju. Skupštinu je u 19 sati otvorio voditelj Dejan Tamše te najavio direktora Tomaža Bizjaka, koji je nakon pozdrava zahvalio svim našim partnerima na njihovom doprinosu poslovnim rezultatima.

Nakon uvodnog dijela punom poslovnih brojki slijedio je trenutak za novosti koje su predstavili direktor Tomaž Bizjak i Gregor Prodan iz tehničkog odjela. Godina 2014.



Matjaž Košorok, M&A d.o.o., drugo mjesto po prodajnim rezultatima za 2013. godinu (lijevo)

obećava mnoštvo novosti u Vaillantovom programu novih plinskih kondenzacijskih uređaja ecoTEC, ecoCOMPACT i auroCOMPACT.

Zbog novog izgleda uređaja ecoTEC i njihove energetske štedljivosti izmjenu su doživjeli i spremnici za pripremu potrošne tople vode, koji osim novog izgleda nude i poboljšanu izolaciju.

Na slovensko tržište stižu i nove inverterske dizalice topline zrak/voda aroTHERM, koje će s učinkom od 8 i 11 kW dopuniti naš prodajni program dizalica topline za grijanje te će korisnicima nuditi i funkciju hlađenja. Izmjenu i tehničku nadopunu doživjet će u 2014. godini i uređaj za ventilaciju s rekuperacijom zraka recoVAIR.

Nakon pregleda proizvodnih novosti uslijedilo je i predstavljanje marketinških aktivnosti u protekloj godini, koja je kao i svaka bila vrlo raznolika. Pored klasičnog oglašavanja obuhvaćene su i sve prodajne akcije te skupštine partnera. Članovi Kluba instalatera Vaillant u 2013. godini bili su vrlo aktivni, te su po dobrom starom običaju ovom prilikom na kraju godine bili i nagrađeni za svoj rad. Svim članovima KIV-a, koji su 2013. godini u bodovanju KIV-a prikupili više od 500 bodova za ugradnju Vaillantovih uređaja, uručen je nagradni bon u odgovarajućoj vrijednosti. Takvih tvrtki bilo je čak četrnaest.

Pored nagradnih bonova KIV-a podijelili smo i posebne nagrade za vrhunski obavljen posao i najbolju promociju robne marke Vaillant u Sloveniji. Najbolji partner po prodaji u 2013. godini bila je tvrtka Instalacije Marcen, Ciril Marcen, s.p., koja je uz to ugradila i najviše geoTHERM dizalica topline zrak/voda, zemlja/voda i voda/voda za grijanje te najviše dizalica topline za pripremu potrošne tople vode.

Vodeće mjesto u drugim kategorijama zaslužili su: za najviše ugrađenih solarnih kolektora te za ugradnju spremnika



Danilo Brdnik, treće mjesto po prodajnim rezultatima za 2013. g.



aIISTOR, ponovno, tvrtka Instalacije Marcen, Ciril Marcen s.p. Naime, oni su u 2013. godini opremili najveću plinsku kotlovnicu, s kojom su ujedno probili led na tržištu sa zidnim uređajima ecoTEC plus veće snage. Drugo mjesto zaslužila je tvrtka Termoservis, Brdnik Danilo s.p., koja je u pojedinačnoj kategoriji osvojila treće mjesto po ugradnji geoTHERM dizalica topline za grijanje zrak/voda, zemlja/voda i voda/voda, te treće mjesto po ugradnji spremnika aIISTOR. Treće mjesto po prodajnim rezultatima osvojila je tvrtka M&A d.o.o. Tvrtka je ugradila najviše solarnih kolektora te dizalica topline za pripremu potrošne tople vode. Drugo mjesto osvojila je po broju geoTHERM dizalica topline za grijanje zemlja/voda i voda/voda te spremnika aIISTOR.

U prodajnim rezultatima plinskih zidnih i samostojećih uređaja vodile su tvrtke iz glavnoga grada. Sva tri mjesta zauzeli su Ljubljanski serviseri i instalateri. Najviše plinskih uređaja ugradila je tvrtka Tošnjak d.o.o., slijedi je tvrtka Ko-Plin d.o.o., dok je na trećem mjestu tvrtka Lorenline d.o.o. Pored spomenutih tvrtki nagradili smo i tvrtku Remih Inženiring d.o.o., koja je osvojila drugo mjesto u ugradnji geoTHERM dizalica topline zrak/voda te je prva tvrtka koja je ugradila hibridni sustav dizalice topline geoTHERM i ecoTEC uređaja. Najsnažnija kotlovnica s dizalicom topline bila je rad tvrtke Inštalacije Štrus, Dejan Štrus s.p. Svoju suradnju su u 2013. godini, u usporedbi s prethodnim godinama, znatno povećale tvrtke Hipis d.o.o. i Marjan Dolinar s.p.

Na kraju podjele nagrada Vaillantov direktor je pozvao da na pozornicu dođe gospodin Tone Jerčinovič koji je svojom osobnom promocijom robne marke Vaillant zaslužio posebnu pozornost.

U zabavnom dijelu večeri nastupila je skupina StoP na udaraljka i plesačice Dreamteam. Plesačice su nas nadahnule svojom plesnom koreografijom te su bile pravi vizualni dragulj večeri. Za dodatne zanimljivosti pobrinuli su se Vaillantovci koji su udaraljkaškoj skupini dali već korištene Vaillantove uređaje, koji su u svom „drugom životu“ doživjeli procvat kao proizvođači ritmova. Skupina SToP omogućila je svim gostima da se okušaju u stvaranju ritmova i zvukova. Po cijelom lobiju zgrade bile su postavljene metalne bačve na



Orkestar skupštine Vaillant 2013. godine

kojima je svatko bubnjarskim palicama mogao iskazati svoje glazbeno umijeće te se prepustiti iskazu vlastitog osjećaja za ritam.

Ovakvim sinergijskim nastupom zaključili smo službeni dio našeg susreta te smo se prepustili opuštenom razgovoru za koji tijekom godine uvijek nedostaje vremena. Za dobru atmosferu pobrinuo se i DJ glazbom osamdesetih i aktualnih hitova a vrijeme je kao i obično samo proletjelo. Na kraju nam se dogodilo kao i u onom poznatom vicu kada dva zatvorenika nakon odslužene dugogodišnje kazne u istoj ćeliji izlaze iz zatvora te jedan drugom kaže „čekaj, samo da ti još ovo kažem!“. Uvijek određene teme ostanu otvorene i uvijek se ponovno radujemo našim godišnjim susretima kada se makar neke od njih uspijemo dotaknuti. Najviše nas veseli dolazak partnera na naše susrete te da su odvojili vrijeme za sudjelovanje.

Ovom prilikom htjeli bismo još jednom zahvaliti svim partnerima za njihov trud, jer smo svjesni da je u ovo vrijeme pravo umijeće preživjeti u našoj, ne baš prijateljskoj, okolini u kojoj se država trudi samo uzimati a pošten se rad ne cijeni te je time više rijetkost nego konstanta. Zato izuzetni poslovni rezultati naših poslovnih partnera graniče sa znanstvenom fantastikom. Ono što mi u Vaillantu možemo učiniti je da vam i budućnosti pružimo pomoć i potporu na svakom koraku.

M.J.



Plesni završetak večeri



Vruće plesačice i Vaillantov klima-uređaj



Donacija za SOS Dječija sela BiH

Topli dom za svako dijete!

S iznimnim zadovoljstvom ovaj put objavljujemo priču o SOS Dječijem selu u Bosni i Hercegovini i donaciji opreme za grijanje od Vaillant, čiji je projekt započeo krajem 2013. godine, a uspješno je okončan početkom ove godine.



Uređaje, odnosno solarni paket 300, plinski uređaj za centralno grijanje VU SOE 280-5 H te ostalu prateću opremu instalirao je i pustio u pogon naš ovlaštenu instalater i serviser, gospodin Čazim Prlja u ime tvrtke Akvaterm d.o.o. Sarajevo, kojem ovom prilikom zahvaljujemo na svesrdnoj pomoći i stručnosti prilikom realizacije ovog značajnog projekta, kako za SOS Dječije selo u Sarajevu tako i za Vaillant kojem je pripala čast i zadovoljstvo da sudjeluje u jednom ovakvom humanitarnom projektu.

Prije svega, vratimo se nekoliko godina unatrag kako bismo se upoznali sa samim počecima SOS Dječijeg sela u Sarajevu i vidjeli kako ono izgleda i funkcioniše danas.

Kamen-temeljac za prvo SOS Dječije selo u Bosni i Hercegovini položen je 28. rujna 1996. godine u sarajevskom naselju Mojmiilo. Sastoji se od 16 obiteljskih SOS-kuća i dodatnih 5 (kuća direktora sela, kuća SOS-majstora, kuća za SOS-tete, za SOS-goste i administraciju) koje su građene gotovo dvije godine. Ove kuće trebaju biti dom generacijama djece - zato su građene brižljivo, čvrsto i postojano.

Život u SOS obiteljima u Dječijem selu ne razlikuje se uvelike

od života bilo koje biološke obitelji. U svakoj kući živi SOS majka s djecom različite dobi i spola, pri čemu biološka braća i sestre uvijek ostaju zajedno. Djeca pohađaju 7 osnovnih škola u okolici te su dobri učenici, dok mlađi odlaze u vrtić u blizini sela. U selu, uz podršku stručnog tima za razvoj djece, uspijevaju savladati sve prepreke na putu svog razvoja. Kroz vršnjačke grupe, individualne razgovore, kao i razne aktivnosti, djeca uče životne vještine i pripremaju se za budući život. Po završetku osnovne škole djeca prelaze u SOS kuće za





mlade, koje su pedagoškim konceptom i dalje vezane za SOS Dječije selo, ali za cilj imaju pripremu za samostalni život. U okviru sarajevskog SOS Dječijeg sela djeluju tri kuće za mlade. SOS majka i dalje je svakodnevno uključena u život djece, a posjete jednih drugima i kontakti telefonom, još više učvršćuju već ionako jaku vezu.

Život, tako običan, a tako lijep i pun radosti, djeci u SOS Dječijem selu omogućuju brojni prijatelji organizacije, koji svojim donacijama i poklonima uljepšavaju svakodnevnicu dječacima i djevojčicama. Iskrenu zahvalnost duguju svakom od tih dobrih ljudi, koji su shvatili kako zajedništvo i ljubav mogu i trebaju biti pokretačka snaga i koji su bili uz njih svih ovih godina.

Potpisivanje ugovora o suradnji između tvrtke Vaillant i SOS Dječijih sela BiH upriličeno je u petak, 27. prosinca 2013. godine s početkom u 10 sati u SOS Dječijem selu Sarajevo - Kuća za goste, Ul. Hermann Gmeiner 1., na osnovu kojega je za 2013. godinu donirana oprema, montaža i servis za potrebe zagrijavanja obiteljskih i kuća za mlade ukupne vrijednosti 13 000 KM.

Donirajući opremu i montažu SOS kući za mlade te pokrivanjem troškova servisa za 16 obiteljskih kuća u Sarajevu, Vaillant je dao značajan doprinos u segmentu energetske efikasnosti.

„Tvrtka Vaillant ove godine obilježava 140 godina postojanja, što je dovoljan pokazatelj tradicije kvaliteta i poslovanja kako na svjetskom tržištu, tako i na prostorima BiH. Osnovna vizija poslovanja jest pružiti maksimalnu udobnost, sigurnost i ekonomičnost življenja kroz korištenje Vaillantovih proizvoda. Kroz dugogodišnju misiju poslovanja Vaillant postavlja najbliži odnos s korisnicima svojih proizvoda te zavidan profesionalni odnos. S tržišnim udjelom od 80% na teritoriju BiH možemo biti ponosni na naše liderstvo. Vaillant kao grupacija ove je godine ostvario partnerstvo sa SOS Children Villages globalno, a samim tim i na tržištu BiH. Kroz ovu suradnju željeli smo udovoljiti i potrebama našeg SOS Dječijeg sela u Sarajevu, te smo kući za mlade donirali opremu koja sa svojim performansama

pruža udobnost i maksimalnu uštedu. Naša je namjera pružiti maksimum onima kojima je to najpotrebnije. To se uklapa i u našu poslovnu viziju kroz ekonomičnost, sigurnost i efikasnost”, rekao je gospodin Semir Botić, direktor Vaillanta.

„U današnje vrijeme kada se suočavamo sa sve većim izdacima za režijske troškove, a imajući u vidu broj SOS obiteljskih i kuća za mlade, među prioritetima u našem radu sigurno se ubraja energetska efikasno poslovanje. Osigurati topli obiteljski dom, pružiti ljubav, sigurnost i sretno djetinjstvo naša je obaveza i dužnost. Zahvaljujući podršci partnera poput tvrtke Vaillant sa sigurnošću mogu reći da mi osiguravamo najkvalitetniju brigu za djecu i mlade bez roditeljske skrbi”, naglasio je Asim Šahinpašić, direktor FR&PR odjela SOS Dječijih sela BiH.

„Vaillant je odlučio donirati opremu i montažu za jednu SOS kuću za mlade te pokriti troškove servisa za 16 obiteljskih kuća u Sarajevu, čija vrijednost donacije iznosi 13 000 KM. Budući da se SOS Dječija sela BiH sastoje od 29 obiteljskih kuća i četiri kuće za mlade, postoji velika potreba za održavanjem objekata i prateće opreme u njima, a ovo je tek početak suradnje s Vaillantom koji je najavio svoju podršku Dječijim selima i u budućnosti”, kazala je Una Mesić, suradnica za komunikacije iz SOS Dječija sela BiH.

Mnogo je razloga zašto je Vaillant odabrao baš ovu instituciju za pomoć i donaciju svojih sredstava i opreme. Prije svega, pomoć stiže do onih kojima je to najpotrebnije, a to su djeca. To je jedna divna organizacija koja pruža utočište djeci bez bioloških roditelja, a koja se oslanjaju na rad stručnih osoba koje sa njima provode svoje vrijeme. Tu su svakako i mnogi donatori koji su svjesni činjenice da pomoć primarno zaslužuju ova djeca, koja su, nažalost, uskraćena za toplinu doma i ljubav koju imaju njihovi vršnjaci. Ovim činom želimo pokazati da ta djeca nisu zaboravljena i da na njih uvijek neko misli i brine o njihovom životu.



SOS Dječije selo Sarajevo
Hermann Gmeiner 1
71 000 Sarajevo
tel: + 387 33 767 285 + 387 33 767 285 FREE
fax: + 387 33 767 295
e-mail: djecijeselo.sarajevo@sos-ds.ba



Za kraj dežurstva

domjenak, pokloni i hokej

JZavršetak dežurstva ovlaštenih serviseri na području Zagreba (i kolega iz Varaždina i Čakovca) tvrtka Vaillant već tradicionalno obilježava zajedničkim domjenkom i prigodnim poklonima. Ove godine okupili smo se u pivnici „Zlatni medo“. Tako smo uobičajene pizze zamijenili delicijama iz pivnice - buncek, kobasice i zelje, što su serviseri prihvatili s oduševljenjem, kao i degustaciju različitih vrsta piva koju nam pruža ova ugledna pivnica.

Za stolom, na zajedničkom druženju, prepričavale su se različite zgode i nezgode s dežurstava te uspješno rješavala svekolika serviserska pitanja. Na kraju domjenka podijelili smo, kako i dolikuje ovoj akciji, prigodne poklone, a servisere je posebno oduševilo kombi vozilo VW T4 obojeno u prepoznatljivu Vaillantovu zelenu boju i oslikano logotipom Vaillanta. Istini za volju radilo se o umanjenom izdanju, odnosno originalnoj maketi Vaillantovog vozila. Nakon zajedničkog slikanja uslijedila je prava poslastica - odlazak



na utakmicu KHL lige, na Arena Ice Fever, gdje smo svi zajedno podržali naše „medvjede“ protiv ruske „zbornaje komande“. Radilo se o odlučujućim utakmicama za plasman u doigravanje pa je naša podrška s tribina ovoga puta bila najglasnija.

Na kraju još samo treba dodati: hvala vam dečki na svemu i vidimo se opet dogodine!

K.S.

Slavonski serviseri

druženje za kraj dežurstva

Kraj je veljače, a vrijeme je sunčano i toplo kao da smo već dobro zakoračili u proljeće. No ovo je i vrijeme kada organiziramo druženje dežurnih članova Vaillant Servis Sistema s područja Osijeka i Vinkovaca. Dežurstvo šest odličnih servisa uspješno smo priveli kraju pa je red da takvo što i proslavimo.

Nismo se odlučili mijenjati lokacije pa smo tradicionalno otišli na „malo razgibanja“ u Shopping centar Portanova na stazu za kuglanje, da odmjerimo koji su u ovome sportu uspješniji - Vinkovčani ili Osječani, „kohorta“ ili „ultras“. Pošto nam je ovo bilo već treće druženje, na stazama za kuglanje nisu bili početnici već pravi majstori od zanata. Tko je bio najbolji? To i nije toliko važno, no to nisu bile kolege iz Vaillanta iz Zagreba. Da bismo što bolje kuglali podmazivali smo grla hladnom pivom i razmjenjivali iskustava s dežurstava te prepričavali serviserske „zgode i nezgode“. Nakon ovih sportskih napora morali smo nadoknaditi potrošenu energiju, a restoran „Karak“ u Osijeku najbolje je mjesto za to. Na stolovima su se redale slavonske delicije, kulen, ušticipci... A mi smo ih sa zadovoljstvom pospremali u naše želuce. Za svako ugodno druženje potrebna je i



ugodna atmosfera, a to nije problem kada za stolom sjede prije svega prijatelji a tek potom poslovni partneri.

Sve smo skupa na kraju začinili i prigodnim poklonima, a teško nam je reći što je servisere više oduševilo - majica s logotipom KHL Medveščak ili maketa zelenog kombi vozila koji ih je podsjetio na dane djetinjstva.

Na kraju treba dodati da je bilo lijepo i ugodno, a kolegama serviserima zahvaljujemo!

K.S.



Započele su edukacije

na teme - ecoTEC/5 i regulacije



Kako smo već najavili u prošlom broju časopisa Vaillant plus, krenuli smo s edukacijom naših partnera (trgovci, serviseri, instalateri) za nove kondenzacijske uređaje ecoTEC /5 i nove vrste regulacija (moduli VR 36, 37, 39, novi on-off termostati).

Prvi dojmovi naših partnera o novim kondenzacijskim uređajima doista su odlični. U potpunosti prodajni program na području kondenzacijske tehnike, novi koncept upravljačke ploče, novi dizajn uređaja i novi koncept nadzora smjese izgaranja kod plus uređaja samo su neki od noviteta koji su oduševili naše partnere.

Članovi Vaillant Servis Sistema posebno su zanimanje pokazali za funkciju regulacije količine zraka i plina ELGA putem osjetnika masenog protoka kod uređaja ecoTEC plus. Ona omogućava visoku iskoristivost kondenzacijskog uređaja kroz rad u cijelom modulacijskom području. Novi regulacijski moduli također su privukli veliku pažnju jer omogućavaju kompatibilnost novih regulacija sa starim uređajima i obrnuto.

Edukacije partnera prema predviđenim terminima nastavljaju se do mjeseca lipnja te su svi zainteresirani dobrodošli.

K.S.

Viroexpo 2014.

održan u Virovitici

Potkraj mjeseca siječnja ove godine, točnije od 24. do 26., u Virovitici je održan sajam Viroexpo koji svake godine bilježi rekordni broj posjetitelja. Ove je godine sajam održan po 19. put, i to sa 782 izlagača iz Hrvatske i inozemstva te više od 23.000 posjetitelja.



Vaillant na Viroexpu 2014.



Posjetitelji su došli unatoč zimskim uvjetima

Vaillant je u nastupio sa svojim Infomobilom te je uz podršku dviju lokalnih tvrtki, Centroplin i Inter-Mont, upotpunio svoj nastup na sajmu. Za vrijeme trajanja sajma vladali su pravi zimski uvjeti što ipak nije spriječilo ljude da dođu i posjete sajam. Već prvog dana Infomobil je posjetio velik broj krajnjih korisnika ali i lokalnih instalatera i projekatnata. Najveće zanimanje izazvala je nova generacija ecoTEC uređaja, koji ove godine dolaze u prodaju, kao i obnovljivi izvori energije. Upravo je najnovija generacija ecoTEC uređaja predstavljena u Infomobilu te su je posjetitelji mogli vidjeti uživo. Unatoč hladnom i snježnom vremenu djelatnici Centroplina i Inter-Monta neumorno su odgovarali na sve upite vezane za Vaillantov prodajni program, koristeći tako priliku za predstavljanje uređaja. U tri dana sajma Infomobil je posjetio veliki broj

krajnjih korisnika te Vaillantovih lokalnih partnera koji su mogli saznati sve novosti iz Vaillanta.

Iz godine u godinu sajam Viroexpo postaje sve veći te je postao jedan od značajnih sajmova u ovom djelu Hrvatske. Svakako želimo pohvaliti organizacijski tim sajma koji je pripremio i odličan prateći program.

Ovom prilikom želimo još jednom zahvaliti djelatnicima Centroplina (Dario Deskar) i Inter-Monta (Davor Deskar) koji su bili zaduženi za Infomobil te su u suradnji s Vaillantom sajam Viroexpo odradili s najvišom razinom uslužnosti.

M.Kol.



Vaillant Rusija

u posjeti Vaillant Hrvatskoj

Sredinom prosinca posjetile su nas kolege iz ruske Vaillantove podružnice. Naime, Vaillant Rusija nagradio je svojih 20 najboljih partnera instalatera i trgovaca trodnevnom putovanjem u Hrvatsku.

Gosti su tijekom posjeta imali šaroliki program. Pored obilaska Vaillantovog sjedišta u Planinskoj, s posebnim naglaskom na Centar za obnovljive izvore energije, gosti su obišli i naše veletrgovce tvrtku Petrokov d.o.o. te tvrtku Žepoh d.o.o. Imali su se prilike upoznati s Vaillantovim poslovanjem u Hrvatskoj te iz prve ruke čuti o svakodnevnoj problematici, ali i o faktorima uspjeha te ih usporediti sa svojim načinom poslovanja.

Pored službenih sadržaja našlo se i vremena za zabavni dio putovanja. Pored nezaobilaznog razgleda grada Zagreba gosti su imali prilike bodriti svoje hokejaše na ledu. Naime, skupina partnera navečer je u Domu Sportova uživo pratila izuzetno dinamičnu i napetu hokejašku utakmicu zagrebačkih Medvjeda i Ak Barsa iz ruskog Kazana. Iako su ruski gosti svesrdno navijali, Medvjedi su utakmicu s jednim golom razlike ipak odlučili u svoju korist.

Međutim, ruski poraz nije narušio dobru zabavu i nezaboravno druženje tijekom ovog kratkog posjeta. Sa željom da se ponovno vrate u našu zemlju gosti su se oprostili na kraju putovanja toplim „Doviđenja!“.

S.S.



Vaše fotografije



Zec u Cafe Louvre u Pragu



Austrija: Kuća naglavačke...



...a serviser radi!