

Za korisnika

Uputa za uporabu



ecoTEC pro

Plinski zidni uređaj za grijanje s kondenzacijskom tehnologijom

HR

Izdavač / izvođač

Vaillant GmbH

Berghauser Str. 40 ■ D-42859 Remscheid
Telefon 021 91 18-0 ■ Telefax 021 91 18-28 10
info@vaillant.de ■ www.vaillant.de

 **Vaillant**

Sadržaj

1	Sigurnost	3
1.1	Upozorenja koja se odnose na rukovanje	3
1.2	Opće sigurnosne napomene	3
1.3	Namjenska uporaba.....	5
1.4	CE oznaka	5
2	Napomene o dokumentaciji	6
2.1	Poštivanje važeće dokumentacije	6
2.2	Čuvanje dokumentacije	6
2.3	Područje važenja uputa	6
3	Opis proizvoda	6
3.1	Serijski broj	6
3.2	Konstrukcija proizvoda.....	6
3.3	Pregled upravljačkih elementa	6
3.4	Digitalni informacijski i analitički sustav (DIA).....	7
4	Rukovanje	7
4.1	Koncept rukovanja	7
4.2	Osnovni prikaz	8
4.3	Razine za rukovanje	8
5	Pogon	8
5.1	Zahtjevi za mjesto postavljanja.....	8
5.2	Puštanje proizvoda u pogon	8
5.3	Podešavanje temperature polaznog voda grijanja	9
5.4	Podešavanje pripreme tople vode	10
5.5	Isključivanje funkcija proizvoda	10
5.6	Zaštita sustava grijanja od smrzavanja	11
5.7	Očitavanje dojava za održavanje.....	11
6	Uklanjanje smetnje	11
6.1	Očitavanje dojava grešaka	11
6.2	Prepoznavanje i uklanjanje smetnje	11
6.3	Uklanjanje smetnje pri paljenju	11
7	Dodatne funkcije	12
7.1	Funkcija Live Monitor.....	12
8	Čišćenje i održavanje	12
8.1	Sklapanje ugovora o održavanju	12
8.2	Njega proizvoda.....	12
8.3	Ispitivanje voda za odvod kondenzata i odvodnog lijevka	12
9	Stavljanje izvan pogona	12
9.1	Stavljanje proizvoda izvan pogona na stalno	12
10	Reciklaža i zbrinjavanje otpada	12
10.1	Zbrinjavanje ambalaže	12
10.2	Zbrinjavanje proizvoda i pribora	12
11	Jamstvo i servisna služba za korisnike	13
11.1	Jamstvo	13
11.2	Servisna služba za korisnike	13
Dodatak	14	
A	Prepoznavanje i uklanjanje smetnji	14
B	Kratke upute za uporabu	15
Kazalo	16	

1 Sigurnost

1.1 Upozorenja koja se odnose na rukovanje

Klasifikacija upozorenja koja se odnose na određenu radnju

Upozorenja koja se odnose na određenu radnju klasificirana su znakovima upozorenja i signalnim riječima u pogledu moguće opasnosti na sljedeći način:

Znakovi upozorenja i signalne riječi



Opasnost!

Neposredna opasnost po život ili opasnost od teških tjelesnih ozljeda



Opasnost!

Opasnost po život od strujnog udara



Upozorenje!

Opasnost od lakših tjelesnih ozljeda



Oprez!

Rizik od materijalnih ili ekoloških šteta

1.2 Opće sigurnosne napomene

1.2.1 Instalacija samo od strane instalatera, a puštanje u pogon od strane servisera

Instalaciju proizvoda smije provesti samo stručni instalater, a inspekciju, održavanje i popravak te podešavanje plina samo ovlašteni serviser.

1.2.2 Opasnost zbog pogrešnog rukovanja

Pogrešnim rukovanjem može doći do nepredvidivih opasnih situacija.

- ▶ Pažljivo pročitajte ove upute.
- ▶ Pri svim radnjama prilikom rukovanja proizvodom obratite pozornost na opće sigurnosne napomene i upozorenja.
- ▶ Prilikom rukovanja proizvodom pridržavajte se svih važećih propisa.

1.2.3 Opasnost po život zbog curenja plina

U slučaju pojave mirisa dimnih plinova u objektima:

- ▶ Izbjegavajte prostorije s mirisom plina.
- ▶ Ako je moguće, širom otvorite vrata i prozore i omogućite propuh.

- ▶ Izbjegavajte stvaranje otvorenog plamena (npr. upaljačem, šibicama).
- ▶ Nemojte pušiti.
- ▶ Nemojte koristiti nikakve električne prekidače, mrežne utikače, zvona, telefone ili ostale interfone u zgradi.
- ▶ Zatvorite zaporni organ plinskog brojila ili glavni zaporni organ.
- ▶ Ako je moguće, zatvorite zapornu slavinu za plin na proizvodu.
- ▶ Upozorite stanovnike u kući dozivajući ih ili lupajući.
- ▶ Odmah napustite objekt i spriječite ulazak ostalih.
- ▶ Čim se nalazite izvan zgrade, alarmirajte policiju i vatrogasnu službu.
- ▶ Putem telefonskog priključka izvan zgrade obavijestite dežurnu službu distributera plina.

1.2.4 Opasnost po život zbog začepjenih ili propusnih dimovoda

Zbog greške pri instalaciji, oštećenja, manipulacija, nedopuštenog mjesta postavljanja i sl. može doći do curenja dimnog plina, kao i opasnosti od trovanja.

- ▶ Nemojte vršiti nikakve promjene na cijelom dimovodnom sustavu.

U slučaju pojave mirisa plina u objektima:

- ▶ Širom otvorite sva pristupačna vrata i prozore te napravite propuh.
- ▶ Isključite proizvod.
- ▶ Obavijestite servisno poduzeće.

1.2.5 Opasnost po život zbog curenja dimnih plinova

Ako proizvod koristite s praznim sifonom kondenzata, onda može doći do ulaska dimnih plinova u prostorije.

- ▶ Vodite računa o tome da sifon kondenzata uvijek bude napunjen dok je proizvod u pogonu.

1.2.6 Opasnost po život zbog rada s demontiranom prednjom oplatom

U slučaju nepropusnosti unutar uređaja može doći do curenja dimnog plina i do trovanja.

- ▶ Proizvod koristite isključivo sa zatvorenom prednjom oplatom.

1.2.7 Opasnost po život zbog eksplozivnih i lako zapaljivih tvari

- ▶ U prostoriji u kojoj je postavljen proizvod nemojte skladištiti eksplozivne ili lako zapaljive tvari (npr. benzin, papir, boje).

1.2.8 Opasnost po život zbog nedostatka sigurnosne opreme

Nepostojeća i nepostavljena sigurnosna oprema (npr. sigurnosni ventil, ekspanzijska posuda) može dovesti do smrtonosnih opekline i drugih ozljeda, npr. uslijed eksplozije.

- ▶ Neka vam ovlaštteni serviser objasni funkcije i položaj sigurnosne opreme.

1.2.9 Opasnost od opekline vrućom potrošnom vodom

Na mjestima potrošnje tople vode s temperaturama od preko 60 °C postoji opasnost od opekline. Za malu djecu ili starije osobe opasnost može postojati već i pri nižim temperaturama.

- ▶ Temperaturu odaberite tako da nitko ne bude ugrožen.

1.2.10 Rizik od materijalnih šteta zbog previsokih temperatura izazvanih kamencem

Uvjeti: VUW

Kod proizvoda s pripremom tople vode koja ima tvrdoću veću od 3,57 mol/m³ postoji opasnost od stvaranja kamenca.

- ▶ Temperaturu tople vode podesite na maksimalno 50 °C.

1.2.11 Opasnost po život zbog preinaka proizvoda ili prostora oko proizvoda

Promjenama okruženja proizvoda može doći opasnosti do tjelesnih ozljeda i opasnosti po život korisnika ili trećih osoba, odn. oštećenja proizvoda i drugih materijalnih vrijednosti.

- ▶ Ni u kojem slučaju nemojte onesposobiti funkcionalnost sigurnosne opreme.
- ▶ Nemojte vršiti nikakve manipulacije na sigurnosnoj opremi.
- ▶ Nikada nemojte uništavati ili uklanjati plombe na sastavnim dijelovima. Promjene na plombiranim sastavnim dijelovima smiju

vršiti samo ovlaštteni serviseri i tvornička služba za korisnike.

- ▶ Nemojte vršiti nikakve promjene:
 - na proizvodu
 - na vodovima za dovod plina, za dovod zraka, za vodu i struju
 - na potpunom dimovodnom sustavu
 - na potpunom sustavu za odvod kondenzata
 - na sigurnosnom ventilu
 - na odvodnim vodovima
 - na građevinskom objektu koje mogu utjecati na pogonsku sigurnost proizvod

1.2.12 Opasnost od smrzavanja zbog nedovoljnih sobnih temperatura

Ako se sobna temperatura pojedinačnih prostorija podesi na prenisku vrijednost, postoji opasnost od smrzavanja dijelova sustava za grijanje.

- ▶ Obvezno obratite pozornost na Napomene o zaštiti od smrzavanja (→ stranica 11).

1.2.13 Opasnost od smrzavanja zbog nestanka struje

U slučaju prekida strujnog napajanja određena područja u sustavu grijanja mogu se oštetiti zbog smrzavanja.

- ▶ Ako proizvod želite održavati u stanju pripravnosti i slučaju nestanka struje, onda radi instalacije agregata za slučaj nužde potražite savjet instalatera.

1.2.14 Opasnost od smrzavanja ako se proizvod isključi

Ako oprema za zaštitu od smrzavanja nije aktivna, proizvod se može oštetiti. Oprema za zaštitu od smrzavanja proizvoda aktivna je samo ako je proizvod priključen na strujno napajanje i uključen.

- ▶ Proizvod nemojte odvajati od strujne mreže.
- ▶ Tipku za uključivanje / isključivanje ostavite u položaju „Uklj”.
- ▶ Zapornu slavinu za plin ostavite otvorenom.

1.2.15 Opasnost od oštećenja uslijed korozije izazvane zrakom za izgaranje i zrakom u prostoriji

Raspršivači, otapala, sredstva za čišćenje sa sadržajem klora, boje, ljepila, spojevi amonijaka, prašine i sl. mogu izazvati koroziju na proizvodu i dovodu zraka / odvodu dimnih plinova.

- ▶ Pobrinite se o tome da dovod zraka za izgaranje uvijek bude bez fluora, klora, sumpora, prašine itd.
- ▶ Pobrinite se o tome da se na mjestu postavljanja ne skladište kemijske tvari.

1.2.16 Opasnost od ozljeda i rizik od materijalnih šteta zbog nepropisno obavljenih ili neizvršenih radova održavanja i popravaka!

- ▶ Nikada nemojte sami pokušavati provoditi radove održavanja ili popravke svojeg proizvoda.
- ▶ Uklanjanje smetnji i oštećenja odmah bi trebao provesti serviser.
- ▶ Pridržavajte se zadanih intervala za radove održavanja.

1.3 Namjenska uporaba

U slučaju nestručne ili nenamjenske uporabe može doći opasnosti do tjelesnih ozljeda i opasnosti po život korisnika ili trećih osoba, odn. oštećenja proizvoda i drugih materijalnih vrijednosti.

Ovaj proizvod nije predviđen za rukovanje od strane osoba (uključujući i djecu) s ograničenim tjelesnim, osjetilnim ili duševnim sposobnostima, ili od strane osoba s nedovoljnim iskustvom i/ili znanjem. Stoga je neophodno da te osobe nadgleda nadležna osoba ili da im daje upute o tome kako se treba rukovati uređajem.

Djeca moraju biti pod nadzorom kako bi se zajamčilo da se ne igraju s proizvodom.

Proizvod je predviđen kao uređaj za grijanje u zatvorenim toplovodnim sustavima za centralno grijanje i pripremu tople vode.

Namjenska uporaba obuhvaća:

- uvažavanje priloženih uputa za uporabu, instaliranje i servisiranje proizvoda i svih ostalih komponenti sustava

- poštivanje svih uvjeta za inspekciju i održavanje navedenih u uputama.

Neka druga vrsta uporabe od one koja je navedena u ovim uputama ili uporaba koja prelazi granice ovdje opisane uporabe smatra se nenamjenskom.

U nenamjensku uporabu ubraja se i svaka neposredna komercijalna i industrijska uporaba.

Korištenje proizvoda u vozilima, kao npr. u kamp prikolicama ili prikolicama za stanovanje, ubraja se u nenamjensku uporabu.

Pod vozilima se ne smatraju cjeline koje su trajno instalirane na jednom mjestu i koje nemaju kotače (takozvana instalacija vezana za mjesto).

1.4 CE oznaka



CE oznakom se dokazuje da proizvodi sukladno tipskoj pločici ispunjavaju osnovne zahtjeve odgovarajućih direktiva.

Uvid u Izjavu o sukladnosti moguće je dobiti od proizvođača.

2 Napomene o dokumentaciji

2 Napomene o dokumentaciji

2.1 Poštivanje važeće dokumentacije

- ▶ Obvezno obratite pozornost na sve upute za uporabu koje su priložene uz komponente sustava.

2.2 Čuvanje dokumentacije

- ▶ Sačuvajte ove upute za rukovanje, kao i svu važeću dokumentaciju, kako biste ih mogli koristiti i kasnije, međutim nemojte ih čuvati u proizvodu ili na njemu.

2.3 Područje važenja uputa

Ove upute važe isključivo za sljedeće uređaje za grijanje koji se u nastavku nazivaju „proizvodom“:

Tipovi i brojevi artikala ecoTEC pro

VU INT I 246/5-3	0010011727
VUW INT I 116/5-3	0010011723
VUW INT I 196/5-3	0010011719
VUW INT I 246/5-3	0010011721

Broj artikla proizvoda sastavni je dio serijskog broja (→ stranica 6).

3 Opis proizvoda

3.1 Serijski broj

Broj od sedme do 16. znamenke serijskog broja predstavlja broj artikla.

Serijski broj možete naći na pločici koja se nalazi dolje na prednjoj oplati proizvoda u plastičnom držaču.

3.2 Konstrukcija proizvoda

Konstrukcija

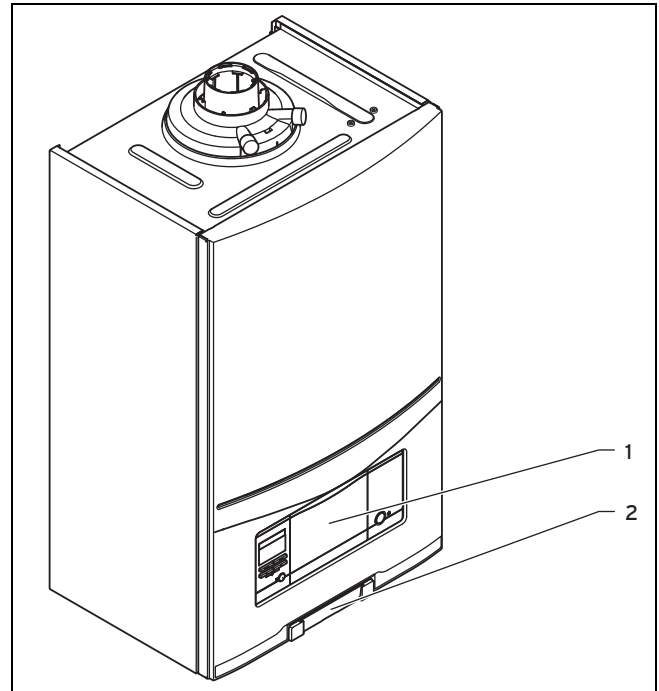

1 Upravljački elementi

2 Pločica sa serijskim brojem na stražnjoj strani

3.3 Pregled upravljačkih elementa

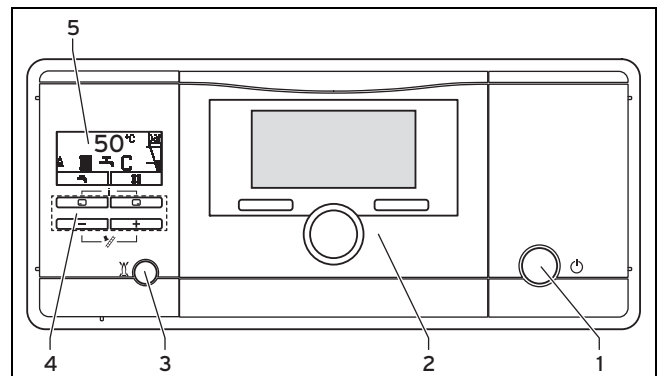

1 Tipka za uključivanje / isključivanje

2 Ugradni regulator (pribor)

Digitalni informacijski i analitički sustav (DIA) sastoji se od sljedećih elemenata:

3 Tipka za ukljanjanje smetnji

4 Upravljačke tipke

5 Displej

3.4 Digitalni informacijski i analitički sustav (DIA)

Proizvod je opremljen digitalnim informacijskim i analitičkim sustavom (DIA sustav). Sustav informira o pogonskom stanju proizvoda i pomaže pri uklanjanju smetnji.





Osvjetljenje displeja se uključuje kada

- uključite proizvod ili
- pritisnete jednu od tipki DIA sustava dok je proizvod već uključen. Takvim pritiskom tipke najprije ne dolazi do aktiviranja nikakve funkcije.

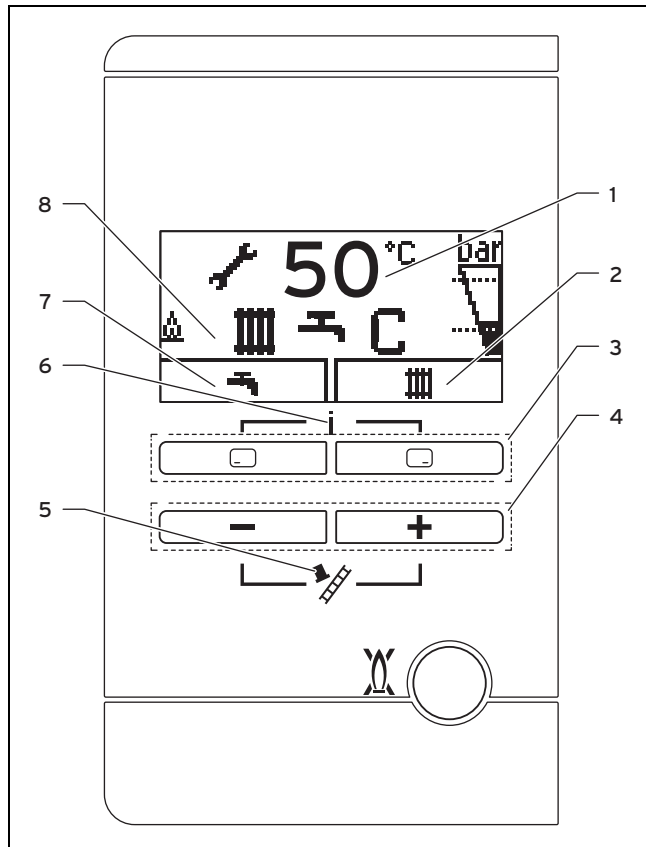
Osvjetljenje se gasi nakon jedne minute ako ne pritisnete nijednu tipku.









Upravljački elementi DIA sustava



- 1 Prikaz aktualne temperature polaznog voda grijanja, tlaka punjenja sustava grijanja, načina rada, koda greške
- 2 Aktualna dodijeljena funkcija desnoj tipki za odabir
- 3 Lijeva i desna tipka za odabir  
- 4 Tipka  i 
- 5 Pogon za dimnjačara (samo za dimnjačara!)
- 6 Pristup „Live Monitoru“ i razini za servisera
- 7 Aktualna dodijeljena funkcija lijevoj tipki za odabir
- 8 Aktivno pogonsko stanje

3.4.1 Prikazani simboli

Simbol	Značenje	Objašnjenje
	Propisan rad plamenika	Plamenik uklj.



Simbol	Značenje	Objašnjenje
	Trenutni tlak punjenja sustava grijanja Isprekidane linije označavaju dopušteno područje	– Neprekidno uklj.: Tlak punjenja je u dopuštenom području – Trepće: Tlak punjenja je izvan dopuštenog područja
	Pogon grijanja je aktivan	– Neprekidno uklj.: Zahtjev za toplinom kod pogona grijanja – Trepće: Plamenik je uklj. u pogonu grijanja
	Priprema tople vode je aktivna	– Neprekidno uklj.: U pogonu potrošnje, prije nego što se plamenik uklj. – Trepće: Plamenik je uklj. u pogonu potrošnje
	Aktivna komfor funkcija	– Neprekidno uklj.: Aktivna komfor funkcija – Trepće: Aktivna komfor funkcija, plamenik uklj.
	Neophodno je održavanje	Informacije uz dojavu za održavanje u „Live Monitoru“
	Ljetni pogon je aktivan Pogon grijanja je isključen	
	Vrijeme blokade plamenika je aktivno	Radi izbjegavanja čestog uključivanja i isključivanja (produžuje životni vijek proizvoda).
 F.XX	Greška u proizvodu	Greška u proizvodu. Pojavljuje se umjesto osnovnog prikaza.

4 Rukovanje

4.1 Koncept rukovanja

Proizvodom možete rukovati pomoću tipki za odabir i tipki plus i minus.

Obje tipke za odabir imaju takozvanu funkciju softverske tipke, tj. funkcija može biti drugačija.

Ako npr. u „Osnovnom prikazu“ (→ stranica 8) pritisnete lijevu tipku za odabir , onda se aktualna funkcija mijenja s  (Temperatura tople vode) na  (Natrag).

Pomoću  :

- dospijevate izravno u postavke za temperaturu tople vode
- prekidate promjenu vrijednosti postavke ili aktiviranje načina rada

Pomoću  :

5 Pogon

- dospijevate izravno do postavki za temperaturu polaznog voda grijanja, do vrijednosti tlaka punjenja sustava grijanja i do aktiviranja komfor funkcije
- potvrđujete vrijednost postavke ili aktiviranje načina rada

Pomoću  +  istovremeno:

- možete pozvati aktualan status uređaja.

Pomoću  ili  :

- povećavate odn. smanjujete odabranu vrijednost postavke.

Podesive vrijednosti uvijek se prikazuju treptanjem.

Promjenu vrijednosti morate uvijek potvrditi. Tek zatim se pohranjuje nova postavka. Pomoću  postupak možete prekinuti bilo kada. Ako dulje od 15 minuta ne pritisnete nikakvu tipku, onda se displej vraća natrag na osnovni prikaz.

4.2 Osnovni prikaz

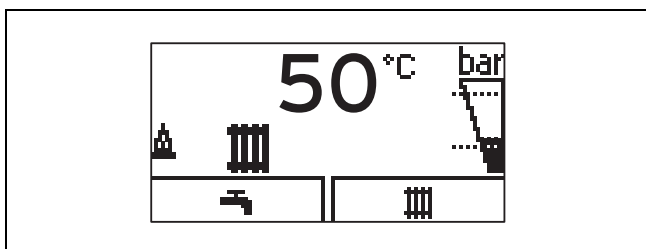

Na displeju vidite osnovni prikaz s aktualnim stanjem proizvoda. Ako pritisnete tipku za odabir, onda se na displeju prikazuje aktivirana funkcija.

Od toga je li regulator priključen na proizvod ovisi koja funkcija stoji na raspolaganju.

Na osnovni prikaz vraćate se tako što:

- pritisnete  te tako napustite izborne razine
- dulje od 15 minuta ne pritisnete nijednu tipku.

Čim dođe do dojava greške, osnovni prikaz se mijenja na dojavu greške.

4.3 Razine za rukovanje

Proizvod ima dvije razine za rukovanje.

Razina za rukovanje namijenjena korisniku pokazuje najvažnije informacije i nudi mogućnosti podešavanja za koje nisu potrebna specifična predznanja.

Na razini za rukovanje namijenjenoj serviserima smije se upravljati samo sa stručnim znanjem te je stoga zaštićena kodom. Ovdje serviser može podesiti parametre specifične za sustav.

5 Pogon

5.1 Zahtjevi za mjesto postavljanja

5.1.1 Oplata u obliku ormara

Oplata proizvoda u obliku ormara podliježe posebnim propisima o izvedbi.

Ako vaš proizvod želite obložiti oplatom u obliku ormara, onda se obratite ovlaštenom servisu. Vaš proizvod nikada nemojte oblagati na vlastitu inicijativu.

5.2 Puštanje proizvoda u pogon

5.2.1 Otvaranje zapornih uređaja

1. Neka vam serviser koji je proizvod pustio u pogon objasni gdje se nalaze zaporni uređaji i kako se njima rukuje.
2. Do graničnika otvorite zapornu slavinu za plin.
3. Ako su instalirane slavine za održavanje u polaznom i povratnom vodu sustava za grijanje, provjerite jesu li otvorene.

Uvjeti: VUV

- ▶ Otvorite zaporni ventil za hladnu vodu. U svrhu provjere, na slavini za toplu vodu možete ispitati izlazi li topla voda.

5.2.2 Uključivanje proizvoda

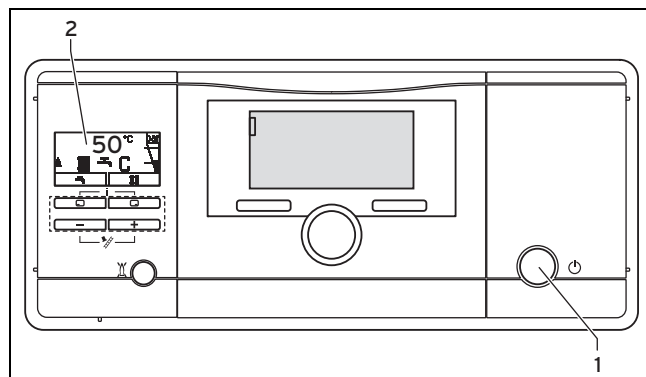

- ▶ Pritisnite tipku za uključivanje / isključivanje (1).

- ◀ Ako je proizvod uključen, onda se na displeju (2) pojavljuje „Osnovni prikaz“ (→ stranica 8).

5.2.3 Ispitivanje tlaka punjenja sustava grijanja



Napomena

Kako bi se izbjegao rad sustava s premalom količinom vode, čime bi se spriječila eventualne posljedične štete, vaš proizvod raspolaže osjetnikom tlaka i digitalnim prikazom tlaka.

Za besprijekoran rad sustava grijanja neophodno je da tlak punjenja u hladnom stanju sustava grijanja bude između 0,1 MPa i 0,2 MPa (1,0 bar i 2,0 bar), odnosno između obje isprekidane crte na stupčastom prikazu.

Ako se sustav grijanja proteže kroz više etaža, onda će možda biti potreban veći tlak punjenja sustava za grijanje. Pitanja u vezi s tim postavite serviseru.

**Napomena**

U slučaju vrijednosti niže od 0,08 MPa (0,8 bar) na displeju trepće desni stupčasti prikaz i aktualni tlak punjenja.

Dodatno se nakon oko jedne minute pojavljuje simbol

Ako tlak punjenja sustava grijanja padne ispod 0,05 MPa (0,5 bar), onda se proizvod isključuje. Na displeju se izmjenično pojavljuju dojava greške **F.22** i aktualni tlak punjenja.

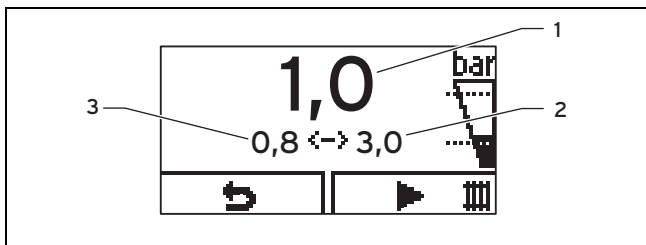

1 Aktualni tlak punjenja 3 Minimalni tlak punjenja

2 Maksimalni tlak punjenja

1. Dva puta pritisnite

◁ Na displeju se pojavljuju vrijednosti aktualnog tlaka punjenja (1) kao i minimalnog (3) i maksimalnog (2) tlaka punjenja.

2. Ako je tlak punjenja prenizak, nadolijte vodu.

◁ Čim se nadopuni dovoljno vode, prikaz nestaje sam od sebe nakon 20 sekundi.

3. U slučaju čestog pada tlaka utvrdite uzrok gubitka ogrijevne vode i otklonite ga. U vezi s tim kontaktirajte servisera.

5.2.4 Punjenje sustava grijanja**Oprez!**

Rizik od materijalnih šteta zbog vrlo tvrde ili vrlo korozivne ogrijevne vode, odn. vode s dodatkom kemikalija!

Neprikladna voda iz vodovoda oštećuje brtve i membrane, začepljuje dijelove proizvoda i sustava grijanja kroz kroje protječe voda i stvara šumove.

- ▶ Sustav grijanja punite samo prikladnom ogrijevnom vodom.
- ▶ Ako imate bilo kakvih dvojbi, obratite se serviseru.

1. Pitajte servisera gdje se nalazi slavina za punjenje.
2. Otvorite sve ventile grijača tijela (termostatske ventile) sustava za grijanje.

Uvjeti: Vrijedi za: VU

- ▶ Slavinu za punjenje priključite na opskrbu ogrijevnom vodom kao što vam je to objasnio serviser.
- ▶ Uspostavite opskrbu ogrijevnom vodom.
- ▶ Slavinu za punjenje otvorite polako.

- ▶ Vodu nadopunjavajte sve dok se ne dostigne neophodni tlak punjenja.
- ▶ Prekinite opskrbu ogrijevnom vodom.

Uvjeti: Vrijedi za: VUW

- ▶ Slavinu za punjenje otvorite polako na donjoj strani proizvoda.
 - ▶ Vodu nadopunjavajte sve dok se ne dostigne neophodni tlak punjenja.
 - ▶ Zatvorite slavinu za punjenje.
3. Odzračite sva grijača tijela.
 4. Nakon toga na displeju provjerite tlak punjenja.
 5. Eventualno nadopunite još vode.
 6. Zatvorite slavinu za punjenje.
 7. Vratite se na „Osnovni prikaz“ (→ stranica 8).

5.3 Podešavanje temperature polaznog voda grijanja**5.3.1 Podešavanje temperature polaznog voda grijanja (bez priključenog regulatora)****Napomena**

Ako na proizvod nije priključen nikakav vanjski ili unutarnji regulator, onda temperaturu polaznog voda grijanja podesite kao što je opisano u nastavku.

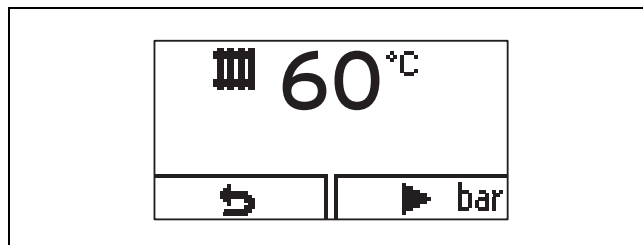

1. Pritisnite ().
- ◁ Na displeju se pojavljuje zadana vrijednost temperature polaznog voda grijanja.
2. Pomoću ili promijenite temperaturu polaznog voda grijanja.
3. Promjenu potvrdite pomoću ().

**Napomena**

Serviser je eventualno podesio maksimalnu moguću temperaturu.

5.3.2 Podešavanje temperature polaznog voda grijanja (s priključenim regulatorom)

- ▶ Ako je vaš uređaj za grijanje opremljen atmosferskim regulatorom ili regulatorom sobne temperature, onda na uređaju za grijanje podesite maksimalnu temperaturu polaznog voda grijanja, pogledajte „Podešavanje temperature polaznog voda grijanja (bez priključenog regulatora) (→ stranica 9)“.
- ◁ Stvarnu temperatura polaznog voda grijanja automatski postavlja regulator.

5.4 Podešavanje pripreme tople vode

5.4.1 Podešavanje temperature tople vode

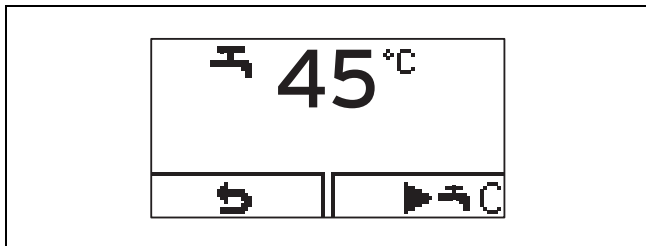

1. Pritisnite (🚰).
- ◁ Na displeju trepće podešena zadana temperatura tople vode.
2. Pomoću ili promijenite temperaturu tople vode.
3. Promjenu potvrdite pomoću (✓).



Napomena

Ako je priključen regulator preko kojeg možete podešavati temperaturu tople vode, onda temperaturu tople vode na uređaju za grijanje podesite na maksimalnu moguću temperaturu. Na regulatoru podesite željenu temperaturu tople vode.

5.4.2 Uključivanje i isključivanje komfor funkcije



Napomena

Komfor funkcija osigurava odmah toplu vodu na željenoj temperaturi, a da se pritom ne mora sačekati vrijeme zagrijavanja.

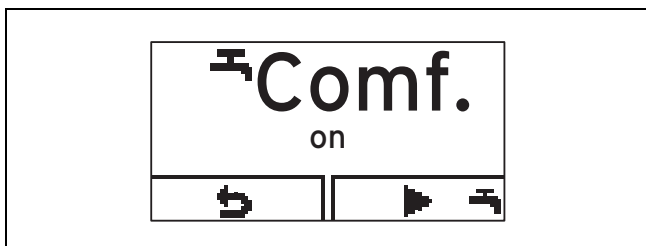

1. Pritisnite (🚰).
2. Pritisnite (▶ 🚰 🚰).
- ◁ Na displeju trepće **Comf. on** ili **Comf. off**.
3. Aktivirajte, odnosno deaktivirajte komfor funkciju pomoću ili .
4. Promjenu potvrdite pomoću (✓).
- ◁ Ako ste aktivirali komfor funkciju, onda se na osnovnom prikazu pojavljuje „🚰“. Ako ste aktivirali komfor funkciju, onda se na osnovnom prikazu pojavljuje „🚰“.

5.5 Isključivanje funkcija proizvoda

5.5.1 Isključivanje pripreme tople vode

Vrijedi za: VU sa spremnikom

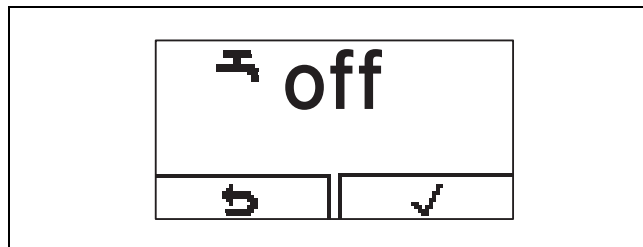

1. Kako bi se isključilo zagrijavanje spremnika, a pogon grijanja ostavio uključen, pritisnite (🚰).
- ◁ Na displeju trepće podešena temperatura tople vode.
2. Temperaturu tople vode pomoću podesite na **off**.
3. Promjenu potvrdite pomoću (✓).
- ◁ Zagrijavanje spremnika je isključeno. Samo je funkcija zaštite od smrzavanja aktivirana za spremnik.

5.5.2 Isključivanje pogona grijanja (ljetni pogon)

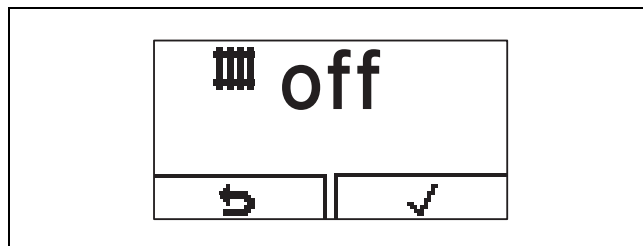

1. Kako bi ste ljeti isključili pogon grijanja, a pripremu tople vode i dalje ostavili funkcionalnom, pritisnite (☀️).
- ◁ Na displeju se pojavljuje vrijednost temperature polaznog voda grijanja.
2. Temperaturu polaznog voda grijanja pomoću podesite na **off**.
3. Promjenu potvrdite pomoću (✓).
- ◁ Pogon grijanja je isključen. Na displeju se pojavljuje simbol (☀️).

5.5.3 Privremeno stavljanje proizvoda izvan pogona



Oprez!

Rizik od materijalnih šteta zbog smrzavanja!

Oprema za zaštitu od smrzavanja i nadzor aktivna je samo ako nema prekida strujnog napajanja, ako je proizvod uključen preko tipke za uključivanje / isključivanje i ako je otvorena zaporna slavina za plin.

- ▶ Proizvod stavlajte privremeno izvan pogona samo onda ako se ne može očekivati smrzavanje.

- ▶ Kako biste isključili proizvod, pritisnite tipku za uključivanje / isključivanje.

- ◁ Kada je proizvod isključen, gasi se displej.

U slučaju stavljanja izvan pogona na neko dulje vrijeme (npr. tijekom godišnjeg odmora) dodatno biste trebali zatvoriti zapornu slavinu za plin, a kod kombiniranih proizvoda (VUW, VUI) zaporni ventil za hladnu vodu.

5.6 Zaštita sustava grijanja od smrzavanja

5.6.1 Funkcija zaštite od smrzavanja



Oprez!

Rizik od materijalnih šteta zbog smrzavanja!

Protok vode kroz cjelokupni sustav grijanja ne može se osigurati funkcijom zaštite od smrzavanja tako da se dijelovi sustava grijanja mogu smrznuti, a time i oštetiti.

- ▶ Vodite računa o tome da za vrijeme odsustva u periodima s mogućim smrzavanjem sustav grijanja ostane uključen i da se sve prostorije zagrijevaju na dovoljnu temperaturu i tijekom vašeg odsustva.



Napomena

Kako bi oprema za zaštitu od smrzavanja ostala aktivna, vaš proizvod bi se trebao uključivati i isključivati preko regulatora ukoliko je on montiran.

Ako temperatura polaznog voda grijanja padne ispod 5 °C dok je uključena tipka za uključivanje / isključivanje, onda proizvod prelazi u pogon i zagrijava optočnu vodu za grijanje i pripremu tople vode (ako postoji) na oko 30 °C.

5.6.2 Pražnjenje sustava grijanja

Druga mogućnost zaštite od smrzavanja na vrlo duga vremena isključivanja predstavlja potpuno pražnjenje sustava grijanja i proizvoda.

- ▶ U vezi s tim se obratite ovlaštenom serviseru.

5.7 Očitavanje dojava za održavanje

Ako se na displeju pojavi simbol , onda je neophodno održavanje proizvoda.

- ▶ U vezi s tim se obratite ovlaštenom serviseru.
 - ◁ Proizvod se ne nalazi u modusu s greškom, nego radi i dalje.
- ▶ Ako istovremeno trepće tlak vode, onda samo nadopunite vodu.
- ▶ Kako biste očitali ostale informacije o uzroku potrebe održavanja, onda pozovite „Live Monitor“ (→ stranica 12).

6 Uklanjanje smetnje

6.1 Očitavanje dojava grešaka

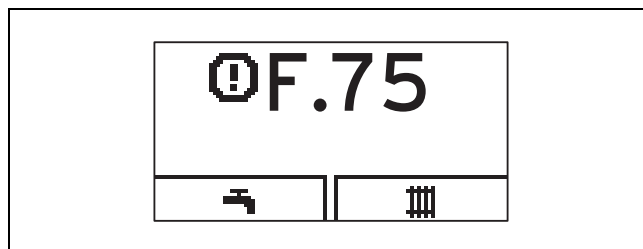

Dojave smetnje imaju prednost nad svim ostalim prikazima i na displeju se prikazuju umjesto osnovnog prikaza, a ako se istovremeno pojavi više grešaka, onda se one izmjenjuju na po dvije sekunde.

- ▶ Ako vaš proizvod dojadi neku grešku, onda se obratite serviseru.
- ▶ Kako biste očitali ostale informacije o stanju proizvoda, pozovite „Live Monitor“ (→ stranica 12).

6.2 Prepoznavanje i uklanjanje smetnje

- ▶ Ako pri radu vašeg proizvoda dođe do problema, onda neke stavke možete provjeriti i sami pomoću tablice u dodatku.
Prepoznavanje i uklanjanje smetnji (→ stranica 14)
- ▶ Ako proizvod ne radi besprijekorno nakon provjere pomoću tablice, onda se radi uklanjanja problema obratite serviseru.

6.3 Uklanjanje smetnje pri paljenju

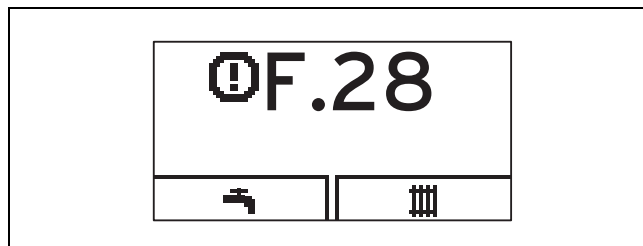

Ako se plamenik ne upali nakon pet pokušaja paljenja, onda proizvod ne prelazi u pogon i prebacuje se na smetnju. To se dojavljuje prikazom kodova greške **F.28** ili **F.29** na displeju.

Tek nakon što ručno uklonite smetnju, paljenje se provodi automatski.

- ▶ Uvjerite se da je zaporna slavina za plin otvorena.
- ▶ Kako biste uklonili smetnju na proizvodu, pritisnite tipku za uklanjanje smetnji.
- ▶ Ako smetnju pri paljenju ne možete ukloniti nakon tri pokušaja, onda se obratite serviseru.

7 Dodatne funkcije

7.1 Funkcija Live Monitor

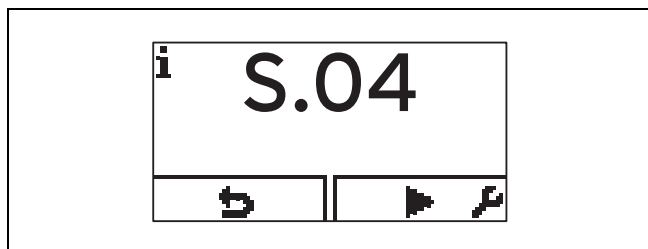

Pomoću Praćenja (Live Monitora) možete pozvati aktualni status proizvoda.

- ▶ Istovremeno pritisnite + .

Kód statusa	Značenje
	Prikazi u pogonu grijanja
S.00	Grijanje, nema potrebe za toplinom
S.02	Pogon grijanja, polazni vod crpke
S.03	Pogon grijanja, paljenje
S.04	Pogon grijanja, plamenik uklj.
S.06	Pogon grijanja, naknadni rad ventilatora
S.07	Pogon grijanja, naknadni rad crpke
S.08	Grijanje, preostalo vrijeme blokade xx min
	Prikazi u pogonu pripreme tople vode
S.10	Topla voda, zahtjev od strane krilnog osjetnika
S.14	Pogon tople vode, plamenik uklj.
	Prikazi tijekom komfor funkcije (VUW) ili tijekom pogona spremnika (VU)
S.20	Topla voda, zahtjev
S.22	Pogon tople vode, polazni vod crpke
S.24	Pogon tople vode, plamenik uklj.
	Posebni slučajevi
S.31	Nema zahtjeva za toplinom, ljetni pogon
S.34	Pogon grijanja, zaštita od smrzavanja
S.40	Aktivna funkcija osiguranja komfora

8 Čišćenje i održavanje

8.1 Sklapanje ugovora o održavanju

Preduvjet za trajnu pogonsku spremnost i sigurnost, pouzdanost i dugi životni predstavlja provođenje inspekcije vašeg proizvoda svake godine i radova održavanja svake druge godine od strane servisera.

Redovito održavanje osigurava optimalnu korisnost, a time i ekonomičan proizvod.

Preporučujemo sklapanje ugovora o održavanju.

8.2 Njega proizvoda



Oprez!

Rizik od materijalnih šteta zbog neprikladnih sredstava za čišćenje!

Neprikladna sredstva za čišćenje mogu oštetiti oplatu, armature ili upravljačke elemente.

- ▶ Nemojte koristiti raspršivače, sredstva za ribanje, sredstva za pranje ili čišćenje koja sadrže otapala ili klor.

- ▶ Oplatu čistite vlažnom krpom natopljenom u otopini vode s malo deterdženta koji ne sadrži otapala.

8.3 Ispitivanje voda za odvod kondenzata i odvodnog lijevka

1. Redovito provjeravajte postoje li na vodu za odvod kondenzata i odvodnom lijevku nedostaci, a naročito vide li se i osjećaju prepreke ili začepjenja.
2. Ako utvrdite nedostatke, onda angažirajte ovlašteni servis s otklanjanjem nedostataka i ponovno osigurajte prohodnost.

9 Stavljanje izvan pogona

9.1 Stavljanje proizvoda izvan pogona na stalno

- ▶ Stavljanje proizvoda izvan pogona na stalno prepustite serviseru.

10 Reciklaža i zbrinjavanje otpada

10.1 Zbrinjavanje ambalaže

Zbrinjavanje ambalaže prepustite stručnom instalateru koji je instalirao uređaj.

10.2 Zbrinjavanje proizvoda i pribora

- ▶ Proizvod nikada nemojte odlagati u kućni otpad, kao ni pribor.
- ▶ Vodite računa o tome da se proizvod, kao i kompletan pribor zbrinu sukladno propisima.
- ▶ Pridržavajte se relevantnih propisa.

11 Jamstvo i servisna služba za korisnike

11.1 Jamstvo

Tvorničko jamstvo vrijedi 2 godine uz predočenje računa s datumom kupnje i ovjerenom potvrdom o jamstvu i to počevši od dana prodaje na malo. Korisnik je dužan obvezno poštivati uvjete navedene u jamstvenom listu.

11.2 Servisna služba za korisnike

Korisnik je dužan pozvati ovlaštenu servisnu službu za prvo puštanje uređaja u pogon i ovjeru jamstvenog lista. U protivnom tvorničko jamstvo nije važeće. Sve eventualne popravke na uređaju smije obavljati isključivo ovlaštenu servisnu službu. Popis ovlaštenih servisa moguće je dobiti na prodajnim mjestima ili u Predstavništvu tvrtke Vaillant GmbH, Planinska ul.11, Zagreb ili na Internet stranici: www.vaillant.hr.

Dodatak

A Prepoznavanje i uklanjanje smetnji

Problem	Mogući uzrok	Potrebna mjera za uklanjanje
Nema tople vode, grijanje ostaje hladno; proizvod ne prelazi u pogon	Zaporna slavina za plin na objektu je zatvorena	Otvorite zapornu slavinu za plin na objektu
	Isključeno je strujno napajanje na objektu	Uključite strujno napajanje na objektu
	Tipka za uključivanje / isključivanje na proizvodu je isključena	Uključite tipku za uključivanje / isključivanje na proizvodu
	Temperatura polaznog voda grijanja je podešena na prenisku vrijednost ili je podešena preniska vrijednost u postavki „Grijanje isključeno“ i/ili temperatura tople vode	Temperaturu polaznog voda grijanja podesite na željenu temperaturu i/ili temperaturu tople vode podesite na željenu temperaturu
	Tlak punjenja sustava grijanja nije dovoljan	Nadopunite vodu u sustavu grijanja
	Zrak u sustavu grijanja	Odzračite grijača tijela U slučaju ponavljanja problema: obavijestite servisera
	Smetnja pri postupku paljenja	Pritisnite tipku za ukljanjanje smetnji U slučaju ponavljanja problema: obavijestite servisera
Priprema tople vode je bez smetnji; grijanje ne prelazi u pogon	Nema zahtjeva za toplinom od strane regulatora	Ispitajte vremenski program na regulatoru i eventualno ga korigirajte Ispitajte sobnu temperaturu i eventualno korigirajte zadanu sobnu temperaturu („Upute za uporabu regulatora“)

B Kratke upute za uporabu

Isključivanje pogona grijanja (ljetni pogon)

>

> dok se grijanje ne isklj.

> Potvrda pomoću (✓)

Podešavanje temperature grijanja (uključivanje pogona grijanja)

>

> za odabir temperature

> Potvrda pomoću (✓)

Podešavanje temperature tople vode

>

> za odabir temperature

> Potvrda pomoću (✓)

Uključivanje / isključivanje komfor funkcije

>

> za komfor funkciju

> za uključivanje / isključivanje

> Potvrda pomoću (✓)

Kazalo

B		S	
Broj artikla	6	Serijski broj	6
C		Simboli	7
CE oznaka	5	Smetnja pri paljenju	11
Č		Status uređaja	12
Čišćenje	12	Stavljanje izvan pogona	
D		Na stalno	12
Demontirana prednja oplata	3	Privremeno	10
DIA sustav	7	Sustav za grijanje	
Displej	6–7	Pražnjenje	11
Osnovni prikaz	8	Prikazivanje tlaka punjenja	8
Prikazani simboli	7	Punjenje	9
Dojava greške	11	T	
Dojava za održavanje	11	Temperatura polaznog voda grijanja	11
Dokumentacija	6	Podešavanje (bez regulatora)	9
F		Podešavanje (s priključenim regulatorom)	9
Funkcija zaštite od smrzavanja	11	Temperatura tople vode	
I		Opasnost od opeklina	4
Inspekcija	3	Podešavanje	10
Instalacija	3	Tlak punjenja sustava grijanja	
Isključivanje	10	Prikazivanje	8
K		Tlak sustava	8
Komforni pogon	10	U	
Korozija	5	Ugovor o održavanju	12
L		Uklanjanje smetnji	11
Ljetni pogon	10	Upravljački elementi	6–7
M		V	
Miris dimnih plinova	3	Vod za odvod kondenzata	
Miris plina	3	Provjera	12
Mjesto postavljanja	4	Z	
Mraz		Zagrijavanje spremnika	10
Zaštita sustava grijanja od smrzavanja	11	Zaporni uređaji	10
N		Zbrinjavanje	
Nedostatak vode	8	Ambalaža	12
Njega	12	Zrak za izgaranje	5
O			
Održavanje	3, 5, 12		
Odvodni lijevak			
Provjera	12		
Osnovni prikaz	8		
P			
Pogon grijanja			
Isključivanje	10		
Popravak	3, 5		
Praćenje (Live Monitor)	12		
Priprema tople vode			
Isključivanje	10		
Proizvod			
Isključivanje	10		
Njega	12		
Stavljanje izvan pogona na stalno	12		
Uklanjanje smetnje	11		
Uključivanje	8		
Zbrinjavanje	12		
R			
Razina za rukovanje			
Korisnik	8		
Serviser	8		
Regulator	10		

0020152356_00 ■ 01.08.2013

Vaillant d.o.o.

Planinska 11 ■ 10000 Zagreb

tel. 01 618 86 70 ■ tel. 01 618 86 71

tel. 01 606 43 80 ■ tehnički odjel 01 618 86 73

fax 01 618 86 69

info@vaillant.hr ■ www.vaillant.hr

© Ove upute, kao i njezini dijelovi, zaštićene su autorskim pravima i smiju se umnožavati ili obrađivati samo uz pismenu suglasnost proizvođača.